



# PLAN DIGITAL



<b>CÓDIGO DE CENTRO</b>	<b>05005632</b>
<b>DENOMINACIÓN</b>	<b>CEIP JUAN DE YEPES</b>
<b>LOCALIDAD</b>	<b>ÁVILA</b>
<b>PROVINCIA</b>	<b>ÁVILA</b>
<b>CURSO ESCOLAR</b>	<b>2024/2025</b>

Programa financiado por el Ministerio de Educación y Formación Profesional y el Mecanismo de Recuperación y Resiliencia (MRR).  
Programa financiado por la Unión Europea en el marco de dicho Mecanismo.

## Contenido

1. Introducción.....	3
2. Marco contextual.....	4
2.1. Análisis de la situación de centro.....	6
2.2. Objetivos del plan de acción.....	7
2.3. Tareas de temporalización del Plan.....	9
2.4. Estrategias y procesos para la difusión y dinamización del Plan.....	9
3. Líneas de actuación.....	10
3.1. Organización, gestión y liderazgo.....	10
3.2. Prácticas de enseñanza y aprendizaje.....	12
3.3. Desarrollo profesional.....	14
3.4. Procesos de evaluación.....	17
3.5. Contenidos y currículos.....	18
3.6. Colaboración, trabajo en red e interacción social.....	24
3.7. Infraestructura.....	27
3.8. Seguridad y confianza digital.....	34
4. Evaluación.....	38
4.1. Seguimiento y diagnóstico.....	39
4.2. Evaluación del Plan.....	42
4.3. Propuestas de mejora y procesos de actualización.....	42

## 1. Introducción.

Nuestro Centro es de carácter público, plural y aconfesional. Tenemos un proyecto como centro abierto a las nuevas metodologías y lo que es más importante una actitud abierta siempre a mejorar. Desde hace mucho tiempo se viene trabajando en las Nuevas Tecnologías Informáticas siendo una metodología transversal a nuestros objetivos y actividades. El equipo de profesores que han formado parte de este centro ha realizado una formación sistemática durante los últimos años:

FORMACIÓN TIC		
Título	Modalidad	Curso
“¿Cómo se maneja esto?”	Seminario	Curso 2009/10
“Plan de mejora – Tejiendo la red XXI”	Proyecto de formación en Centros. Plan de mejora	Curso 2010/11
“Inmersos en la red XXI”	Grupo de trabajo	Curso 2011/12
“Elaboración de guías de uso de herramientas”	Grupo de trabajo	Curso 2012/13
“Moodle”	Grupo de trabajo	Curso 2013/14
“El teléfono móvil y google en la enseñanza”	Grupo de trabajo	Curso 2014/15
“El sombrero violeta”	Proyecto de Formación en Centros. Plan de mejora	Curso 2016/17
“Saltando muros: Literatura infantil y conflictos”	Seminario	Curso 2017/18
“Técnicas de respiración, relajación y meditación”	Seminario	Curso 2018/19

3

El único paso que nos faltaba era plasmar en un Plan todo el trabajo realizado añadiendo las metodologías y estrategias innovadoras que vamos introduciendo y es lo que se pretende con este documento.

El objetivo final de nuestro centro es lograr que todo nuestro alumnado desarrolle en todo lo posible sus capacidades intelectuales, culturales, emocionales, individuales y sociales en un entorno de calidad y equidad. Formar personas que sean capaces de insertarse y participar en el mundo que les ha tocado vivir de una manera crítica, positiva, constructiva, activa y responsable.

Para conseguirlo necesitamos desarrollar en nuestro centro una enseñanza de calidad, por lo que es indispensable el esfuerzo consciente, unánime y compartido de todos los miembros de la Comunidad Educativa, por ello **como profesionales** nuestro objetivo es

implicarnos y comprometernos de manera eficaz desarrollando un ambiente de aprendizaje motivador y a la vez exigente.

Crear en nuestro alumnado ese sentimiento y actitud responsable hacia su propio aprendizaje, estimulando el trabajo personal, el deseo de aprender y la satisfacción ante el esfuerzo y el logro de las propias metas. Ésta será la base que fundamentará posteriormente su actitud responsable y comprometida ante su propia formación durante el resto de su vida.

Las nuevas tecnologías son una herramienta importante en educación y nos aportan grandes ventajas, aumentan la motivación y, por lo tanto, el rendimiento de nuestros alumnos. Los niños y niñas de hoy en día son nativos digitales, tienen la tecnología a su alrededor por lo que con esta herramienta es más fácil conectar con ellos.

### 1.1 Situación geográfica

Nuestro Centro se encuentra situado en la zona suroeste de Ávila en el barrio conocido como “La Toledana”.

El colegio se encuentra ubicado en la calle Juan de Yepes Nº 2 en la confluencia de la carretera nacional 403 con la avenida de Juan Pablo II.

La expansión urbanística de esta zona ha propiciado la llegada a ella de muchas familias, generalmente jóvenes, procedentes de otras partes de la ciudad, de los pueblos y de ciudades próximas, de otros países...

No se han construido nuevos centros de primaria en la zona, de este modo, la matrícula de nuestro centro se ha visto notablemente aumentada en los últimos años pasando en siete años de una media de 18 alumnos por aula a una media de 24.

En la ciudad, la actividad comercial se concentra en el centro y en las dos zonas comerciales existentes, una en la zona noroeste (carretera de Madrid) y otra en la zona sur (carreteras de Burgohondo y de Toledo) donde nosotros nos localizamos. Coexisten aquí, numerosos comercios pequeños, tiendas típicas de este tipo de barrios, librerías y bares; también se ubica en esta zona el mercadillo de ropa que tiene lugar todos los viernes por la mañana.

Nuestro centro convive en el barrio con otros centros de Primaria, uno de ellos de carácter concertado, así, como con guarderías, Institutos y Centros de Formación Profesional.

Muy cerca del centro se encuentran las instalaciones deportivas del Club de Fútbol del Real Ávila, así como un pabellón cubierto del Ayuntamiento; también el parque “El Soto” una zona verde con espacios ajardinados y una extensa zona de juegos infantiles. Rodea y limita nuestro barrio el río Adaja con un paseo acondicionado que posibilita la realización de diferentes actividades. Se encuentran en esta zona también dos centros

medio-ambientales del Ayuntamiento: San Segundo y San Nicolás dedicados a realizar actividades relacionadas con la Naturaleza del entorno, su conocimiento, estudio y conservación.

Al final de la avenida se encuentra la ciudad deportiva dotada de diferentes instalaciones.

La zona está dotada de parques, zonas verdes y zonas de juegos e instalaciones deportivas numerosas.

Existe una Biblioteca Municipal que atiende la zona, un local de la asociación de vecinos, una oficina de la Policía Local y un Centro de Salud, El auditorio Municipal “El Lienzo Norte” también se encuentra cerca.

## 1.2 Nuestras familias

El nivel socioeconómico de las familias es medio. En la inmensa mayoría de familias trabajan ambos progenitores y tienen uno o dos hijos/as de media.

En nuestro centro hay gran diversidad cultural, y ello nos enriquece y hace crecer nuestros valores como comunidad educativa. Las familias, por regla general colaboran con el centro siempre que se puede y su respuesta a nuestras peticiones es muy positiva. Participan en diferentes actividades que se van desarrollando en el centro y, además, pueden proponer sugerencias a través del Consejo Escolar y del AMPA.

5

## 1.3 Nuestro alumnado

Actualmente hay alrededor de 400 alumnos/as matriculados/as en dos etapas: segundo ciclo de E. Infantil y E. Primaria. El centro es de doble línea por lo que tenemos dos grupos para cada curso (en algún curso hay tres)

Tenemos alumnado extranjero (de diversas nacionalidades, principalmente marroquíes) y alumnos/as con necesidades educativas especiales.

Nuestro centro está denominado como “Centro de Integración fundamentalmente de motóricos “y contamos con niños que reúnen estas características. Además, contamos con un aula de Apoyo CLAS (alumnos con trastornos de la comunicación, del lenguaje, la autonomía y la socialización) y, en la actualidad, son 9 niños los que reciben este apoyo.

## 1.4 Equipo docente

El centro imparte enseñanza en dos etapas: E. Infantil y Primaria. Es de doble línea por lo que contamos con 6 clases de E. Infantil y 12 de E. Primaria. Contamos con los siguientes profesores distribuidos de esta manera:

Educación Infantil.....7

Educación Primaria.....12

Filología Inglesa.....3

Educación Física.....2

Música.....1

Audición y lenguaje.....1

Pedagogía Terapéutica.....2

Pedagogía Terapéutica Apoyo CLAS.....1

Educación Compensatoria.....1 (compartida).

Religión.....1 y media.

Además, contamos en el centro con otros profesionales: 1 fisioterapeuta, dos ATEs, dos PSCs y dos Orientadores.

Creemos en la importancia que tiene la coordinación entre los equipos docentes y entre los diferentes profesionales que compartimos la tarea educativa. Sobre ella se sienta la base de una buena orientación en nuestra tarea. Y, por ello, tenemos una estructura organizada de coordinación entre los distintos profesionales que forman el centro.

## 2. Marco contextual.

### 2.1. Análisis de la situación de centro.

Para conocer la situación de partida del centro, hemos optado por realizar un Análisis interno, DAFO, elaborando un informe de debilidades y fortalezas a partir de los resultados obtenidos en los procesos de autorreflexión realizados.

Análisis DAFO.	
Es una herramienta que permite analizar la realidad de partida para poder tomar decisiones de futuro.	
FACTORES INTERNOS	FACTORES EXTERNOS
DEBILIDADES	AMENAZAS
<ul style="list-style-type: none"> <li>✓ Escasez de recursos tecnológicos</li> <li>✓ Necesidad de formación</li> <li>✓ Dificultades técnicas para el uso de las TIC</li> </ul>	<ul style="list-style-type: none"> <li>✓ Plantilla muy ajustada para las necesidades del Centro.</li> <li>✓ Nuevas formas de adicción y dependencias</li> </ul>

<ul style="list-style-type: none"> <li>✓ Nivel heterogéneo en la competencia digital del profesorado.</li> </ul>	<p>de las tecnologías.</p> <ul style="list-style-type: none"> <li>✓ El programa de red XXI no se llegó a implantar por lo que no disponemos de ordenadores para cada uno de los alumnos de 5º y 6º de primaria.</li> </ul>
FORTALEZAS	OPORTUNIDADES
<ul style="list-style-type: none"> <li>✓ El Equipo Directivo tiene buena disposición para valorar y analizar las propuestas de mejora sugeridas por los miembros de la comunidad educativa.</li> <li>✓ Implicación de las TIC en el aula</li> <li>✓ Predisposición del uso de las Tic por parte de las familias</li> <li>✓ Docentes motivados y con ganas de mejorar</li> <li>✓ Buena participación del AMPA</li> <li>✓ Buen clima de convivencia entre el equipo directivo y el claustro</li> <li>✓ Vías de información a las familias</li> <li>✓ Atención a la diversidad (desdobles y grupos flexibles)</li> <li>✓ Uso de las TIC</li> <li>✓ Utilización de la aplicación MiColegio para informar a las familias.</li> </ul>	<ul style="list-style-type: none"> <li>✓ Posibilidad de elaboración de un proyecto ilusionante</li> <li>✓ Mejora de la imagen del Centro en el exterior</li> <li>✓ Posibilidad de ayuda del Equipo CompDigEdu, de maestros colaboradores o de otras instituciones.</li> <li>✓ Posibilidad del aumento de infraestructura y equipamiento asociado a acciones formativas</li> <li>✓ Adecuar la enseñanza a la realidad social del alumnado</li> <li>✓ Contribución a la alfabetización digital de toda la sociedad.</li> <li>✓ Disponibilidad de gran cantidad de información en internet. Grandes bancos de datos y recursos.</li> </ul>

## 2.2. Objetivos del plan de acción.

Los objetivos que nos hemos propuesto en este plan los vamos a estructurar en tres dimensiones: **educativa**, relativos al proceso de enseñanza y aprendizaje; **organizativa**, vinculados a la gestión y organización del centro educativo; y **tecnológica**, referidos a la infraestructura y aspectos relacionados con la seguridad y confianza digital.

### 2.2.1. Objetivos de dimensión educativa.

Los logros y metas relativos a los procesos de enseñanza y aprendizaje, contenido y currículos, los procesos de evaluación y la organización didáctica y metodológica de los recursos y servicios digitales para el aprendizaje y la confianza digital son los siguientes:

- ✓ Desarrollar la competencia digital de los alumnos y alumnas desde todas las áreas y en todos los niveles educativos.
- ✓ Fomentar el empleo de las TIC como herramienta de trabajo en el proceso de enseñanza-aprendizaje, utilizándolas de forma activa por parte del alumnado.
- ✓ Utilizar distintas plataformas educativas para poner a disposición del alumnado y profesorado diferentes materiales, recursos didácticos y actividades.
- ✓ Utilizar la plataforma EDCUCACYL y las herramientas OFFICE 365.



- ✓ Fomentar el uso de las TIC para ayudar al alumnado con necesidades específicas a superar sus limitaciones, mejorar su accesibilidad a los contenidos de las distintas áreas y favorecer su motivación.
- ✓ Avanzar en el uso de herramientas TIC como método de evaluación.
- ✓ Potenciar la integración de las TIC en las programaciones didácticas.
- ✓ Facilitar, a través de las TIC, la comunicación de todos los miembros de la comunidad educativa (padres, profesores, alumnado, instituciones...).
- ✓ Participar en actividades de formación que se propongan desde el Centro.

### 2.2.2. Objetivos de dimensión organizativa.

Los logros y metas vinculados con la gestión y organización del centro educativo, prácticas de liderazgo y gobernanza, el desarrollo profesional y la colaboración, trabajo en red e interacción social son los siguientes:

- ✓ Potenciar el funcionamiento del Teams en el claustro de profesores.
- ✓ Favorecer el uso de las TIC a través de la gestión y flexibilización de horarios y espacios.
- ✓ Formar al profesorado en el uso del programa de gestión de centros (colegios), para que sea utilizado por cada tutor para añadir calificaciones, observaciones, faltas y listados.
- ✓ Utilizar Stilus no solo el equipo directivo sino también el claustro para faltas de asistencia, evaluaciones...
- ✓ Utilizar la web del centro y las redes sociales como vías de difusión de las actividades que se realizan en el mismo.
- ✓ Favorecer la creación de vías de comunicación tecnológicas entre los miembros de la comunidad: correo @educa.jcyl.es, TEAMS y MOODLE.
- ✓ Actualizar y mantener al día la información, documentación y los datos de las diferentes aplicaciones informáticas: Web del Centro, Twitter, Colegios, GECE, ATDI...
- ✓ Utilizar, con carácter general, medios digitales para las comunicaciones internas del centro: convocatorias, anuncios, informaciones... y para trabajos colaborativos que involucren a todo el claustro o parte de él (revisión y actualización de programaciones didácticas, ACS ...)

### 2.2.3. Objetivos de dimensión tecnológica.

Los logros y metas con relación a las infraestructuras, tanto físicas como digitales de los centros, y todos los aspectos relacionados con la seguridad y confianza digital son los siguientes:

- ✓ Dotar de medios y recursos al centro adecuados para favorecer la adquisición de la competencia digital.
- ✓ Gestionar y distribuir los recursos para que estén al alcance de todos y así asegurar a la totalidad del alumnado las posibilidades educativas.
- ✓ Realizar el mantenimiento de equipos e infraestructura TIC.
- ✓ Mantener actualizado el inventario del equipamiento del Centro.
- ✓ Favorecer el funcionamiento el aula de informática.
- ✓ Llevar un registro de incidencias TIC.
- ✓ Acceder a los recursos tecnológicos de acuerdo a los requerimientos legales de seguridad y



protección de datos.

### 2.3. Tareas de temporalización del Plan.

Para lograr que este plan sea eficaz debemos realizar un seguimiento que vamos a marcar en unos períodos de tiempo. Se llevarán a cabo cuatro seguimientos a lo largo del curso, el primero en el mes de septiembre del siguiente curso, una vez obtenida la certificación, y coincidiendo con el principio de curso para presentar el Plan y que todos los miembros de la comunidad lo conozcan. Los demás seguimientos se realizarán al finalizar cada trimestre, de esta manera se pueden ir modificando actuaciones para que resulte lo más eficaz posible.

En el mes de junio, finalizando el curso, realizaremos una evaluación de dicho Plan para poder reforzar todo aquello que haya resultado positivo y a la vez poder modificar actuaciones para la mejora de este proceso digital pensando en el curso próximo.

La temporalización del plan, teniendo en cuenta su vigencia de dos cursos mínimo, será la siguiente:

CURSO 2022/2023	CURSO 2023/2024	CURSO 2024/2025
ELABORACIÓN DEL PLAN Y PARTICIPACIÓN EN EL PROCESO DE CERTIFICACIÓN TIC DEL CENTRO.	SEGUIMIENTO DEL PLAN Y EVALUACIÓN ANUAL AL FINAL DEL CURSO.	SEGUIMIENTO DURANTE EL CURSO Y EVALUACIÓN FINAL DEL PLAN.

### 2.4. Estrategias y procesos para la difusión y dinamización del Plan.

Las estrategias establecidas para la difusión y dinamización del Plan con el propósito de fomentar la participación e implicación del mismo de toda la comunidad educativa irán encaminadas de la siguiente manera:

El Plan se presentará al profesorado en el mes de septiembre una vez obtenida su certificación. Este Plan incluye un Plan de acogida para el profesorado que se incorpore al centro, bien al comienzo o durante el curso por diversos motivos y pueda conocer nuestro funcionamiento con las TICs garantizando una continuidad en el aprendizaje de nuestro alumnado. La difusión de este documento se realizará a través de la Página web del centro, desde el mes de septiembre. En el primer Consejo Escolar se presentará nuestro nuevo Plan Digital y, de esta manera, toda la comunidad educativa será conocedora de nuestro nuevo proyecto digital.

Una vez puesto en marcha nuestro proyecto, se hará uso de nuestras redes sociales (Twitter, Facebook, Instagram) para poder divulgar las diferentes actividades que se vayan realizando a lo largo del curso.

### 3. Líneas de actuación

#### 3.1. Organización, gestión y liderazgo.

##### 3.1.1. Comisión TIC.

Dentro de las tareas y funciones de la comisión pueden estar las siguientes:

Integrante	Funciones o tareas	Temporalización
<b>Equipo directivo</b>	Impulsar el desarrollo de acciones organizativas relativas a la utilización de los equipos informáticos del centro y de las redes del centro educativo.	Durante el curso
	Difundir el Plan TIC entre el Claustro y el Consejo Escolar.	Septiembre
	Impulsar el uso de las TIC como recurso de comunicación con las familias.	Durante el curso
	Organizar recursos personales, materiales y espaciales para conseguir la integración de las TIC en nuestras aulas.	Septiembre
<b>Coordinador CompdigEdu</b>	Atender las dificultades que puedan surgir en el desarrollo de actividades TIC.	Durante el curso
	Desarrollar tareas organizativas básicas tales como el registro de equipos de alumnos, canalización del servicio de mantenimiento y la asignación y control de los equipos informáticos.	Durante el curso
	Gestionar las redes sociales y la web del centro.	Durante el curso
	Difundir entre los miembros de la comunidad educativa todas aquellas noticias, cursos de formación, concursos, proyectos... relacionados con las TIC en materia educativa que puedan resultar de interés.	Durante el curso
<b>Responsable de formación</b>	Detectar las necesidades de formación en TIC para impulsar actuaciones formativas.	Junio
<b>Coordinadores de ciclo</b>	Establecer los contenidos del programa de alfabetización digital del centro.	Septiembre
	Difundir en los ciclos los acuerdos de la Comisión TIC.	Durante el curso
<b>Comisión TIC</b>	Evaluar anualmente el Plan TIC.	Junio
	Potenciar y dinamizar el uso de las TIC en todos los niveles y áreas educativas.	Durante el curso

	Resolver dudas que puedan surgir con respecto a las TIC.	Durante el curso
--	--	------------------

### 3.1.2. El Plan Digital de Centro en relación con los documentos y planes institucionales.

Documento	Puntos recogidos en el documento	Evidencia
<b>Proyecto Educativo de Centro (PEC)</b>	Incluye la organización general del centro en la que se hace hincapié al uso de la tecnología.	En la pág. 10 se explica las líneas digitales de actuación.
<b>Propuesta curricular (PC) / Propuesta pedagógica (PP)</b>	Incluye los objetivos generales de centro entre los que se incluye los relacionados con las TIC, aspectos metodológicos derivados de su uso, trabajo de competencias, selección de materiales curriculares y la evaluación con las herramientas digitales.	A lo largo del documento se va haciendo referencia a las nuevas tecnologías.
<b>Programación General Anual (PGA)</b>	Incluye los objetivos generales de centro, entre los que destacan aquellos que están relacionados con las tecnologías de la información y la comunicación. Incluir planes y proyectos.	En la pág. 16 se especifican las líneas de actuación digitales de este curso
<b>Programaciones Didácticas (PD)</b>	Incluye orientaciones didácticas para la adquisición de la competencia digital.	En todas las programaciones didácticas se incluye nuestro Plan Digital.
<b>Plan de Lectura (PL)</b>	Desarrollo de las competencias clave a través de la lectura con herramientas TIC, así como las actividades con el alumnado con necesidades educativas especiales.	En la página 28 se hace referencia al Plan Digital
<b>Reglamento de Régimen Interno (RRI)</b>	Uso correcto de los espacios y dispositivos digitales. Normas para garantizar el control de la seguridad y confianza digital.	En la página 9 se encuentran las normas del aula de informática.
<b>Plan de convivencia (PC)</b>	Incluir actuaciones que promuevan que las familias, tutores y alumnado sean formados en temas de convivencia, acoso, ciberacoso y uso responsable de las nuevas tecnologías.	En la pág. 13 se hace referencia a las TIC en este documento.
<b>Plan de Acción Tutorial</b>	Define objetivos, aspectos metodológicos y actividades, por ejemplo, el envío de comunicaciones entre tutores y tutores y familias.	En la pág. 6 se hace referencia a las TIC en este documento.

<b>Plan de acogida</b>	Para facilitar la incorporación del alumnado y profesorado en el centro.	En la pág. 9 y 10 se refiere a nuestro Plan Digital.
<b>Plan de Formación del Centro</b>	Si incluye un itinerario TIC para la integración de las TIC.	En nuestro itinerario de formación se incluyen formación de diferentes herramientas digitales.
<b>Plan de Atención a la Diversidad</b>	Si consideramos las TIC como herramientas facilitadoras del aprendizaje de los alumnos con necesidades especiales.	En la pág. 23 de este documento se hace referencia al uso de herramientas digitales para facilitar la inclusión.
<b>Plan de contingencia</b>	Se incluyen en el documento actuaciones en casos excepcionales de comunicación y adaptación de currículo y pedagógicas para llegar a todo el alumnado.	En el desarrollo del Plan de contingencia se ven reflejados el uso y manejo de recursos digitales.

### 3.1.3. Integración de las TIC en los procesos administrativos y educativos.

Los recursos de gestión y administración que utiliza el centro y sus funciones se representan en el cuadro siguiente:

Recurso TIC	Función
<b>GECE</b>	Gestión económica del centro
<b>Teams</b>	Comunicación con la comunidad educativa Plataforma para compartir documentos y elaboración de documentos colaborativos
<b>STILUS</b>	Gestión administrativa del centro
<b>Micolegioapp</b>	Comunicación con la comunidad educativa
<b>COLEGIOS</b>	Administración de comunidad educativa
<b>Correo corporativo</b>	Comunicación entre la comunidad educativa
<b>HERMES</b>	Comunicación interna con la administración

### 3.2. Prácticas de enseñanza y aprendizaje.

Las actuaciones relacionadas con la planificación, metodologías y estrategias didácticas para la integración de las TIC para el desarrollo de las competencias en los procesos de enseñanza y aprendizaje se detallan a continuación.

### 3.2.1. Proceso de integración didáctica de las TIC:

Acción	Responsable	Temporalización
<b>Permitir al alumnado familiarizarse con el entorno digital y adquirir las competencias necesarias</b>	Profesorado	Se realiza de forma paulatina y adaptada a su etapa, nivel y características propias del alumnado.
<b>Uso de contenidos didácticos digitales de las editoriales</b>	Profesorado	Durante todo el curso.
<b>Uso de recursos digitales existentes en internet</b>	Profesorado	Durante todo el curso

### 3.2.2. Criterios, modelos metodológicos y didácticos para la integración de las tecnologías en el aula.

Criterios, modelos metodológicos y didácticos	Responsable
<b>Desarrollo del trabajo autónomo del alumnado en la utilización de los medios informáticos.</b>	Profesorado
<b>Diseño de actividades individuales y colectivas relacionadas con el desarrollo de las áreas del currículo, las cuales favorezcan la individualidad y los diferentes ritmos de aprendizaje.</b>	Profesorado
<b>Utilización de aplicaciones específicas para las características individuales de los alumnos con necesidades educativas.</b>	Especialistas PT Y AL
<b>Secuenciación de la competencia digital, estándares e indicadores de evaluación.</b>	Comisión TIC

### 3.2.3. Procesos de individualización para la inclusión educativa

Proceso	Responsable	Temporalización
<b>Facilitar la inclusión educativa de los alumnos utilizando metodologías innovadoras, tecnológicas e inclusivas.</b>	Especialistas en Audición y Lenguaje y Pedagogía Terapéutica.	Todo el curso.
<b>Utilizar las TIC para facilitar el acceso al currículo a los alumnos con necesidades educativas.</b>	Especialistas en Audición y Lenguaje y Pedagogía Terapéutica.	Todo el curso
<b>Motivar al alumnado con necesidades educativas mediante metodologías tecnológicas.</b>	Especialistas en Audición y Lenguaje y Pedagogía Terapéutica.	Todo el curso

<b>Utilizar las TIC como medio de comunicación para alumnos con necesidades educativas.</b>	Especialistas en Audición y Lenguaje y Pedagogía Terapéutica.	Todo el curso
<b>Creación de Aulas Virtuales específicas para alumnos/as con necesidades educativas.</b>	Especialistas en Audición y Lenguaje y Pedagogía Terapéutica.	Todo el curso

### 3.3. Desarrollo profesional.

Este punto desarrolla las actuaciones relacionadas con las acciones formativas planificadas para a la adquisición y mejora de la competencia digital de los docentes, la adaptación a entornos digitales y la colaboración y participación profesional en la integración y uso eficaz de las nuevas tecnologías en el proceso de enseñanza y aprendizaje.

#### 3.3.1. Procesos para la detección de las necesidades formativas del profesorado.

Acción	Medida	Estrategia de desarrollo	Responsable	Temporalización
<b>Detección de necesidades formativas de centro.</b>	Proponer actuaciones formativas a nivel de centro para el curso siguiente.	Analizar las necesidades formativas en los distintos Ciclos / Formulario	Responsable de realizar propuestas: todos los docentes. Responsables de plasmarlas: Director o Coordinador de Formación.	Durante todo el curso y, en especial, en el mes de junio, que es cuando se solicita la formación del curso siguiente.
<b>Detección de necesidades formativas individuales.</b>	Proponer actuaciones formativas a nivel individual.	Contacto con el Coordinador de Formación o cumplimentación del formulario proporcionado por el CFIE: <a href="http://CFIE.de.ÁVILA(jcyl.es)">CFIE de ÁVILA (jcyl.es)</a>	Docentes.	Durante todo el curso.

#### 3.3.2. Estructuración del proceso formativo para la integración curricular de las TIC.

La formación del profesorado se realiza desde diferentes iniciativas:

Acción	Medida	Estrategia de desarrollo	Responsable	Temporalización
<b>Recogida de las necesidades formativas del profesorado en un Plan de Formación.</b>	Proponer un Plan de Formación.	Cumplimentación de los formularios del CFIE para la solicitud del Plan de Formación y las actividades incluidas en el mismo.	Coordinador de Formación, Calidad e Innovación del Centro y/o Director.	Final de curso.
<b>Recoger las necesidades del profesorado sobre el uso de las Aulas Virtuales, Teams y la realización de un programa de radio</b>	Charlas formativas sobre: - Moodle - Teams - Radio	Realizar distintas charlas adecuadas al nivel de competencia del profesorado	Coordinador TIC / Profesor ...	Todo el curso
<b>Participación en actividades formativas fuera del Centro.</b>	Inscribirse, de manera individual, en actividades formativas propuestas por el CFIE o por otras entidades.	Realizar actividades formativas tales como cursos, jornadas, etc.	Docentes	Todo el curso
<b>Recopilación de recursos útiles para la autoformación de los docentes</b>	Proporcionar al profesorado tutoriales y recursos	Colgar en la plataforma de Teams o Moodle del centro recursos / manuales que ayuden a la autoformación de los docentes.	Comisión TIC	Todo el curso

3.3.3. Evaluación de impacto. Resultados en la adquisición y mejora de las competencias digitales docentes.

Acción	Medida	Estrategia de desarrollo	Responsable	Temporalización
<b>Recogida de resultados sobre la adquisición de las</b>	Realizar un cuestionario de impacto	Cumplimentación de los formularios de impacto	Equipo Directivo	Final de curso.



<b>competencias digitales docentes</b>				
--	--	--	--	--

3.3.4. Plan de acogida del profesorado. Protocolos de actuación ante el nuevo profesorado y su adaptación e integración a las TIC en el proceso de enseñanza y aprendizaje del centro.

Acción	Medida	Estrategia de desarrollo	Responsable	Temporalización
Realizar un plan de acogida, en materia de competencia digital docente.	Plan de acogida	Divulgación del Plan de Acogida.	Coordinador TIC o CompDigEdu o Comisión TIC del Centro.	Septiembre
Información al profesorado de nueva incorporación sobre las plataformas digitales que usa el Centro.	Informar sobre las plataformas digitales que usa el Centro.	Reunión de bienvenida con el profesorado de reciente incorporación.	Equipo Directivo.	Al comienzo de la incorporación del docente al centro. Si el profesorado se incorpora a ppio de curso en el mes de septiembre.
Protocolo básico para el uso de los programas y aplicaciones informáticas utilizadas en el centro.	Facilitar al profesorado de nueva incorporación un protocolo básico para el uso de los programas y aplicaciones informáticas utilizadas en el centro.	Reunión de bienvenida con el profesorado de reciente incorporación.	Coordinador TIC o CompDigEdu o Comisión TIC del Centro.	Al comienzo de la incorporación del docente al centro. Si el profesorado se incorpora a ppio de curso en el mes de septiembre
Informar al profesorado de nueva incorporación sobre seguridad en el uso de	Informar sobre el uso de herramientas institucionales (cerrar sesión,	Reunión de bienvenida con el profesorado de reciente incorporación.	Coordinador TIC o CompDigEdu o Comisión TIC del Centro.	Al comienzo de la incorporación del docente al centro. Si el profesorado se

herramientas institucionales	uso de navegación privada, gestión de archivos personales, perfiles de usuarios, uso seguro de USB, ...)			incorpora a ppio de curso, Claustro en el mes de septiembre.
------------------------------	--	--	--	--

### 3.4. Procesos de evaluación.

Los procesos de evaluación al igual que los objetivos los hemos estructurado en tres dimensiones: educativa, organizativa y tecnológica. A continuación, se muestra el indicador a evaluar y la herramienta de cada proceso.

#### 3.4.1. Procesos educativos

Indicador	Herramienta
Estrategias e instrumentos para la evaluación de la competencia digital de los estudiantes.	<ul style="list-style-type: none"> <li>• Observación directa</li> <li>• Creaciones digitales propuestas</li> </ul>
Evaluación de los aprendizajes con tecnologías digitales. Herramientas digitales que se utilizan en el centro como complemento para evaluar los aprendizajes.	<ul style="list-style-type: none"> <li>• Aulas virtuales</li> <li>• Kahoot</li> <li>• Quizizz</li> <li>• Plickers</li> </ul>

#### 3.4.2. Procesos organizativos.

Indicador	Herramienta
Valoración y diagnóstico de los procesos de integración digital del centro. Valorar la eficacia de la estrategia digital.	Encuesta de satisfacción del funcionamiento del centro a toda la comunidad educativa.
Utilización del programa Gestión de Centros (Colegios-profesor) por parte del profesorado	Programa

### 3.4.3. Procesos tecnológicos.

Indicador	Herramienta
Criterios y estrategias para la valoración y diagnóstico de la estructura funcional de las tecnologías, redes y servicios (organizativas, interacción y educativos).	Reunión cuando se considere necesario con el responsable de mantenimiento

### 3.5. Contenidos y currículos.

En este apartado se pretende dejar reflejado las actuaciones relacionadas con la estructuración, secuenciación, estándares de aprendizaje, competencias y contextualización de los contenidos curriculares relativos a la competencia digital, a los recursos didácticos y a la organización en la integración y uso eficaz de las tecnologías de la información en el proceso de enseñanza y aprendizaje.

#### 3.5.1. Integración curricular de las TIC en las áreas, como herramienta de enseñanza y aprendizaje.

Acción	Medida	Estrategia de desarrollo	de Responsable	Temporalización
<b>Utilización de las TIC</b>	Utilizar las TIC en todas las áreas.	Realizar propuestas en los ciclos	Todo el profesorado.	Durante todo el curso.
<b>Uso de todos los recursos digitales del centro</b>	Potenciar actividades con ordenadores pizarras digitales, paneles digitales tablets y otros tipos de dispositivos tecnológicos.	Formar a los docentes sobre el uso correcto de los medios disponibles.	Responsable TIC.	Inicio de curso.
<b>Uso de materiales digitales que proporcionan las editoriales.</b>	Aprovechar los recursos digitales para desarrolla la competencia digital.	Contactar con las editoriales para información sobre sus plataformas	Coordinadores de ciclo.	Inicio de curso.
<b>Realizar en las distintas áreas actividades y tareas que requieren la utilización de distintas</b>	Planificar actividades que requieran el uso de distintas herramientas TIC.	Reuniones de ciclo para sugerir ideas.	Todo el profesorado.	Durante todo el curso.

<b>herramientas TIC para su desarrollo.</b>				
<b>Uso de las TIC para atender a la diversidad, porque mediante el uso de distintas herramientas, se puede personalizar la enseñanza de una manera eficaz.</b>	Realizar actividades con alumnos/as de necesidades utilizando herramientas tecnológicas.	Formar a los docentes sobre el uso de los medios disponibles.	Todo el profesorado.	Durante todo el curso.

3.5.2. Secuenciación de contenidos y estándares de aprendizaje para la adquisición de la competencia digital para cada una de las áreas y niveles educativos

INFANTIL			
CONTENIDOS	3 AÑOS	4 AÑOS	5 AÑOS
Encender y apagar el ordenador	X		
Inicio y manejo del ratón	X		
Utilización de las teclas de desplazamiento		X	X
El menú y los iconos del escritorio trabajados en el aula		X	X
La barra de desplazamiento			X
El monitor	X		
Los auriculares y los altavoces	X		
El teclado: letras mayúsculas y minúsculas		X	X
Cerrar ventanas	X	X	X
Minimizar, maximizar ventanas		X	X
La barra de herramientas		X	X
Uso del botón derecho del ratón	X	X	X
El puerto USB			X
Utilizar el teclado: letras y números.			X
Utilización de juegos educativos.	X	X	X
Seleccionar un texto			X

PRIMER CICLO DE PRIMARIA		
CONTENIDOS	PRIMERO	SEGUNDO

Utilización de las teclas de desplazamiento	X	X
El menú y los iconos del escritorio trabajados en el aula	X	X
La barra de desplazamiento	X	X
El teclado.	X	X
Cerrar ventanas	X	X
Minimizar, maximizar ventanas	X	X
La barra de herramientas	X	X
El puerto USB	X	X
Utilización de juegos educativos.	X	X
Encender y apagar el ordenador	X	X
Introducir usuario y contraseña.		X

USO DE INTERNET	PRIMERO	SEGUNDO
Abrir el navegador	X	X
Cargar una página o ir a la página anterior	X	X
Utilización de buscadores de información		X
Búsqueda de información		X
Conocer la página web del centro y de la junta de CyL	X	X
Conocer el correo electrónico.		X

PROCESADOR DE TEXTO	PRIMERO	SEGUNDO
Crear un documento	X	X
Abrir documentos	X	X
Tecla suprimir y volver atrás		X
Desplazarse por el texto y teclas de dirección	X	X
Seleccionar fuente, tamaño Y color de letra	X	X
Cortar, copiar y pegar		X
Alineación del texto		X
Escribir	X	X
Seleccionar un texto	X	X

SEGUNDO CICLO DE PRIMARIA		
CONTENIDOS	TERCERO	CUARTO
El menú y los iconos del escritorio trabajados en el aula	X	X
El teclado.	X	X
La barra de herramientas	X	X
Utilización de juegos educativos.	X	X
Introducir usuario y contraseña.	X	X
Los auriculares y los altavoces.	X	X
Copiar, pegar y mover archivos.	X	X
Configurar calendario	X	X

USO DE INTERNET	TERCERO	CUARTO
Cargar una página o ir a la página anterior	X	X
Utilización de buscadores de información	X	X
Búsqueda de información	X	X
Manejar la página web del centro y de la junta de CyL	X	X
Utilizar el correo electrónico.		X
Navegación por múltiples ventanas	X	X
Copiar textos e imágenes procedentes de internet.		X
Conocer páginas trabajadas en el aula	X	X

PROCESADOR DE TEXTO	TERCERO	CUARTO
Crear un documento	X	X
Abrir documentos	X	X
Cortar, copiar y pegar	X	X
Alineación del texto	X	X
Escribir	X	X
Seleccionar un texto	X	X
Insertar una tabla	X	X
Diseño de una tabla	X	X
Insertar formas y gráficos.		X
Guardar un documento	X	X
Imprimir un documento	X	X
Insertar una enumeración	X	X

PRESENTACIONES	TERCERO	CUARTO
Crear diapositivas.	X	X
Abrir documentos	X	X
Añadir y editar texto: tipo y tamaño de letras.	X	X
Reorganizar el orden de las diapositivas	X	X
Visualizar una presentación.	X	X
Insertar imágenes y objetos.	X	X
Transiciones.	X	X

TERCER CICLO DE PRIMARIA		
CONTENIDOS	QUINTO	SEXTO
El teclado.	X	X
La barra de herramientas	X	X
Utilización de juegos educativos.	X	X
Utilización memoria externa.	X	X
Conectarse a internet.		X
Conocer distintos programas: Audacity		X
Conocer distintos documentos: Word, Pdf, JPG...	X	X
Utilizar Teams	X	X
Utilizar One Drive	X	X
Aplicaciones Office 365	X	X

Utilizar Canva	X	X
----------------	---	---

USO DE INTERNET	QUINTO	SEXTO
Cargar una página o ir a la página anterior	X	X
Utilización de buscadores de información	X	X
Búsqueda de información	X	X
Manejar la página web del centro y de la junta de CyL	X	X
Utilizar el correo electrónico.	X	X
Navegación por múltiples ventanas	X	X
Copiar textos e imágenes procedentes de internet.		X
Conocer páginas trabajadas en el aula	X	X
Descargar archivos		X
Abrir varias pestañas	X	X
Buscar imágenes en Google	X	X
Buscar vídeos de youtube	X	X
Concienciación con los riesgos de un uso indiscriminado de las tecnologías digitales	X	X

PROCESADOR DE TEXTO	QUINTO	SEXTO
Crear un documento	X	X
Abrir documentos	X	X
Cortar, copiar y pegar	X	X
Alineación del texto	X	X
Escribir	X	X
Seleccionar un texto	X	X
Insertar una tabla	X	X
Diseño de una tabla	X	X
Insertar formas y gráficos.	X	X
Guardar un documento	X	X
Imprimir un documento	X	X
Insertar una enumeración	X	X
Conocer Excel		X
Crear Pdf a partir de un Word	X	X
Realizar trabajos de diferentes áreas	X	X
Conocer Publisher		X

PRESENTACIONES	QUINTO	SEXTO
Crear diapositivas.	X	X
Abrir documentos	X	X
Añadir y editar texto: tipo y tamaño de letras.	X	X
Reorganizar el orden de las diapositivas	X	X
Visualizar una presentación.	X	X
Insertar imágenes, objetos, sonidos y vídeos.	X	X
Transiciones.	X	X
Animaciones.	X	X



<b>Cambiar el diseño de una diapositiva</b>	X	X
<b>Guardar presentación.</b>	X	X

3.5.3. Estructuración y acceso a los contenidos, los recursos didácticos digitales y servicios para el aprendizaje.

ACCIÓN	MEDIDA	ESTRATEGIA DE DESARROLLO	RESPONSABLE	TEMPORALIZACIÓN
Mantener en cada tutoría un período mínimo para la utilización de las TICs (hora de informática)	<i>Incluir una sesión de informática semanal en los horarios.</i>	Asignar profesorado de apoyo a la informática.	Jefe de estudios	Inicio de curso
Utilizar las herramientas de Office 365	<i>Informar al claustro sobre todos los programas y aplicaciones educativas a su disposición</i>	<i>Hacer llegar al claustro de la existencia de programas y aplicaciones educativas de forma periódica</i>	<i>Equipo Directivo</i>	<i>Durante todo el curso</i>
Utilizar el ordenador como vía de acceso a la información, investigación de contenidos y refuerzo, siempre de forma crítica y precisa.	<i>Incorporar los ordenadores como una herramienta educativa para lograr los objetivos.</i>	<i>Incluir el uso de ordenadores en las programaciones didácticas para el acceso a información y refuerzo de contenidos.</i>	<i>Todos los profesores.</i>	<i>Todo el curso.</i>
Favorecer la participación del profesorado en el Aula	<i>Establecer una plataforma común para</i>	<i>Garantizar una formación adecuada sobre el uso del Aula</i>	<i>Equipo directivo.</i>	<i>Inicio de curso.</i>

Virtual, Teams, Web.	<i>todo el profesorado.</i>	<i>Virtual, Teams, Web educativos.</i>		
Impulsar el uso de las redes sociales del colegio con diferentes actividades: Twitter, Facebook, Instagram.	<i>Conocer la existencia de redes sociales del colegio para poder subir actividades.</i>	<i>Asignar a un profesor que se encargue de subir las actividades a las redes sociales.</i>	<i>Jefe de estudios.</i>	<i>Todo el curso.</i>
Utilizar el banco de recursos del Portal Educacyl	<i>Informar del repositorio de contenidos existentes.</i>	<i>Difundir la existencia de contenidos educativos en el Portal Educacyl</i>	<i>Todo el profesorado</i>	<i>Todo el curso</i>
Crear un repositorio de contenidos	<i>Facilitar un método de recogida de contenidos trabajados con las TIC</i>	<i>Registrar el uso de las TIC en las actividades de enseñanza/aprendizaje</i>	<i>Todo el profesorado</i>	<i>Durante todo el curso</i>

### 3.6. Colaboración, trabajo en red e interacción social.

3.6.1. Definición del contexto del entorno de colaboración, interacción y comunicación de la comunidad educativa.

ACCIÓN	MEDIDA	ESTRATEGIA DE DESARROLLO	RESPONSABLE	TEMPORALIZACIÓN
Concreción de herramientas de comunicación TIC.	Especificar las herramientas TIC que el centro utiliza para favorecer las comunicaciones.	Establecer en los documentos del centro, las herramientas TIC que van a servir de comunicación entre los miembros de la comunidad educativa.	Equipo directivo.	Principio de curso.

<p><b>Potenciar el uso de plataformas educativas (Teams y Moodle, apps de comunicación) para el intercambio de información y elaboración de documentos colaborativos entre los miembros de la comunidad educativa.</b></p>	<p>Informar a la comunidad educativa de las plataformas educativas disponibles para el intercambio de información, de tal forma que se potencie su uso.</p>	<p>Informar, en las reuniones de principio de curso, de la disponibilidad de las plataformas educativas corporativas.</p>	<p>Tutores.</p>	<p>Principio de curso.</p>
<p><b>Mantenimiento de la web del centro</b></p>	<p>Actualizar la web del centro periódicamente</p>	<p>Establecimiento de un tiempo semanal para actualizar la web del centro.</p>	<p>Responsable TIC y/o Equipo Directivo</p>	<p>Todo el curso.</p>
<p><b>Utilizar la web o redes sociales del centro como vía de difusión de las actividades del mismo.</b></p>	<p>Documentar las actividades realizadas con finalidades de divulgación.</p>	<p>Proporcionar al/los responsables del mantenimiento de la web del centro la información susceptible a ser incluida en la misma .</p>	<p>Todo el profesorado.</p>	<p>Todo el curso.</p>
<p><b>Puesta en valor del portal educativo educa.jcyl.es</b></p>	<p>Divulgar la existencia y facilitar el acceso de las familias y alumnos al portal educativo de la JCYL.</p>	<p>Reunión de tutoría de principio de curso.</p>	<p>Tutores.</p>	<p>Principio de curso.</p>

### 3.6.2. Criterios y protocolos de colaboración, interacción y trabajo en red dentro y fuera del centro.

Los protocolos para la interacción de la comunidad educativa dentro y fuera del centro son los siguientes:

- La comunicación por correo electrónico entre los miembros de la Comunidad Educativa se realizará siempre a través del correo institucional.
- Se utilizará el WhatsApp para informar a los miembros del claustro con informaciones puntuales y cuya difusión exige mayor rapidez.
- La comunicación de los profesores con los padres se realizará, por el correo institucional o a través de Teams y en un futuro próximo se utilizará Stilus.
- Toda actividad de interés para la comunidad educativa se dará a conocer a los responsables de las redes sociales para su publicación en las cuentas del centro.
- Los documentos de trabajo institucionales se albergarán en el Aula Virtual y Teams para el conocimiento de todo el profesorado.
- Utilizamos el Teams con documentos abiertos para informaciones concretas como por ejemplo las incidencias de informática, ACIs de nuestros alumnos, revisión y actualización de programaciones didácticas...
- A través del Aula Virtual o de Teams habrá una comunicación de los profesores con el alumnado.
- Utilizamos la aplicación MiColegio para comunicarnos con las familias y con los profesores.

### 3.6.3. Diagnóstico y valoración de la estructura, la organización y los servicios de colaboración, interacción y trabajo en red dentro y fuera del centro.

Elementos de la colaboración e interacción	Diagnóstico y valoración
<b>ESTRUCTURA</b>	En este curso nos han revisado la estructura y medios informáticos del centro, por lo que estamos preparados para continuar con nuestro Plan Digital. Red de centro escuelas conectadas sin incidencias. Equipos informáticos para cada profesor.
<b>ORGANIZACIÓN</b>	La organización y protocolos para la interacción dentro y fuera del centro está perfectamente definida como se explica en el apartado anterior. Destacamos los siguientes medios y recursos personales imprescindibles para lograr un buen funcionamiento: <ul style="list-style-type: none"> <li>✓ Aulas virtuales.</li> <li>✓ Teams.</li> <li>✓ Correo institucional.</li> <li>✓ Aplicación MiColegios.</li> <li>✓ WhatsApp.</li> </ul>

	<ul style="list-style-type: none"> <li>✓ Agenda office 365</li> <li>✓ Equipo directivo</li> <li>✓ Comisión TIC</li> <li>✓ Coordinador Compdgedu</li> <li>✓ Coordinador de Formación</li> <li>✓ Coordinadores de ciclo</li> </ul>
<b>SERVICIOS</b>	<p>Los servicios de los que disponemos son suficientes además de eficaces para nuestro objetivo. Destacamos:</p> <ul style="list-style-type: none"> <li>✓ Aplicación MiColegios</li> <li>✓ Grupos de WhatsApp</li> <li>✓ Redes sociales: Facebook, Twitter e Instagram.</li> <li>✓ Página web del centro.</li> <li>✓ Aulas virtuales.</li> <li>✓ Teams.</li> <li>✓ Correo institucional.</li> </ul>

### 3.7. Infraestructura.

#### 3.7.1 Descripción, categorización y organización de equipamiento y software.

Equipamiento	Modelo	S.O.	Memoria	Cantidad
<b>Ordenador de sobremesa</b>	HP ProSDesk 400 G7 Small Form Factor PC	Microsoft Windows 10 Pro Educación	8192	6
<b>Portátil</b>	HP ProSbOOKX360 11 G5 EE	Microsoft Windows 10 Educación	4096	16
<b>Portátil</b>	PRO ONE	Microsoft Windows 10 Pro Educación	8192	8
<b>Portátil</b>	IRIS SERIE 4490	Microsoft Windows 10 Pro	4096	1
<b>Portátil</b>	LIFEBOOKAH531	Microsoft Windows 10 Pro	4096	1
<b>Portátil</b>	80ES	Microsoft Windows 10 Pro	4096	1

Portátil	HP 650 Notebook PC	Microsoft Windows 10 Pro	4096	1
Portátil	Compaq 15 Notebook PC	Microsoft Windows 10 Pro	3537	1
Portátil	HP 255 G3 Notebook PC	Microsoft Windows 10 Pro	3537	2
Portátil	X540YA	Microsoft Windows 10 Pro	3508	1
Portátil	HP 255 G3 Notebook PC	Microsoft Windows 10 Pro	3529	1
Portátil	IRIS SERIE 4490	Microsoft Windows 10 Pro	1791	1
Portátil	Extensa 5635Z	Microsoft Windows 10 Pro	2048	1
Portátil	80QQ	Microsoft Windows 10 Pro	4096	3
Portátil	TravelMate P215-52	Microsoft Windows 10 Pro	8192	2
Portátil	Extensa 2511	Microsoft Windows 10 Pro	4096	1
Portátil	HP 255 G3 Notebook PC	Microsoft Windows 10 Pro	3529	1
Portátil	X541UAK	Microsoft Windows 10 Pro Educación	4096	1
Portátil	Primux_1513A	Microsoft Windows 10 Pro Educación	8192	3
Portátil	Latitude E6420	Microsoft Windows 10 Pro	4096	1
Portátil de 14"	HP ProBook Fortis 14 G9	Microsoft Windows 11	8192	25
CPU	HP ProDesk 400 SFF	Microsoft Windows 11	8192	15

<b>Monitores</b>	Monitor Docking de 24" 243B1JH de PHILIPS			15
<b>Paneles Digitales</b>	panel SBID-MX265-V2	Android		22

3.7.2. Definición, clasificación y estructuración de redes y servicios de aula, de centro y globales–institucionales.



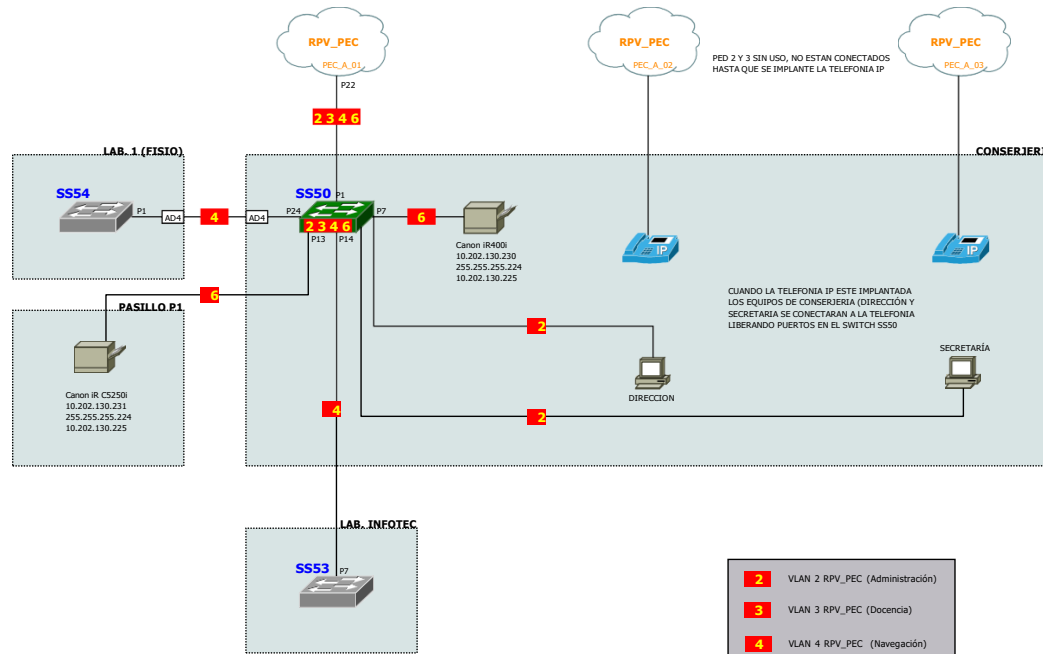

EDIFICIO DE PRIMARIA

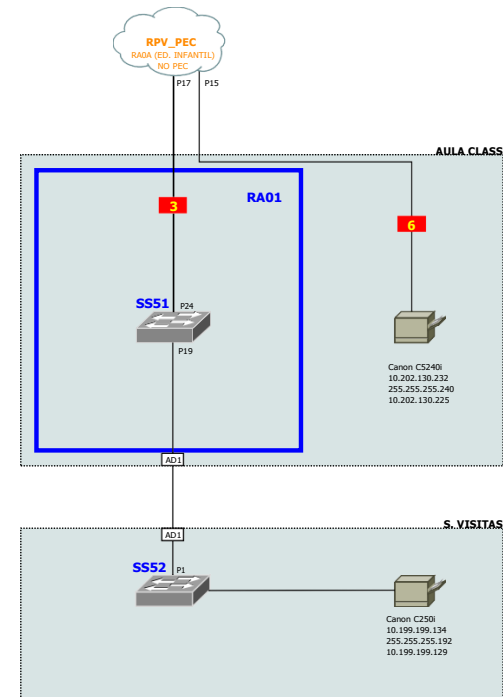

EDIFICIO DE INFANTIL

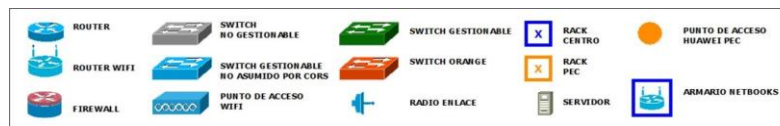

### 3.7.3. Organización tecnológica de redes y servicios.

#### AV\_EIPDYEPE

CENTRO PEC

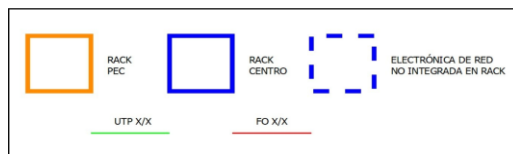
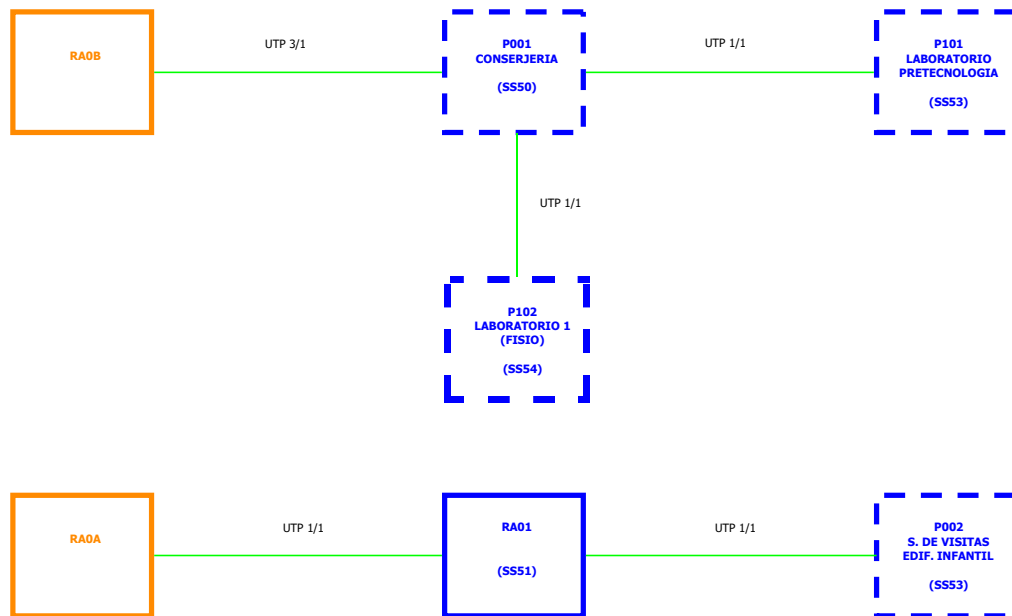

### 3.7.4. Planificación de equipamiento, organización, mantenimiento y gestión de equipos y servicios.

#### Responsables

- Equipo directivo
- Coordinador TIC
- Empresa de mantenimiento

#### Protocolo de actuación

1.-Información de la incidencia por parte de los tutores y especialista al Coordinador TIC mediante parte de incidencias abierto en Teams.

2.-El Coordinador TIC transmite dichas incidencias al Servicios de Mantenimiento

3.-El Servicio de Mantenimiento transmite la solución al Coordinador TIC. Si es necesario la toma de alguna decisión se lleva a la Comisión TIC.

32

### 3.7.5. Actuaciones para paliar la brecha digital.

Actuaciones con las familias				
Actuación	Responsable	Destinatarios	Lugar	Temporalización
<b>Realizar un diagnóstico de las necesidades familiares en cuanto a equipamiento y conectividad.</b>	Tutores.	Familias de los alumnos/as.	A través de cuestionario de Forms. En caso de no disponer de dispositivos, se podrá facilitar en papel.	A comienzos de curso.
<b>Préstamo de equipamiento a familias con pocos recursos.</b>	Equipo directivo.	Familias de alumnado con falta de recursos.	El préstamo se realizará de manera presencial en el centro.	Cuando exista una necesidad puntual (confinamiento, proyecto específico, ...)
<b>Ofrecer formación a familias sobre el uso de las</b>	Maestros.	Familias de los alumnos/as.	Presencial, on line, a través de Teams.	Según necesidades.

<b>plataformas virtuales del centro.</b>				
<b>Ofrecer formación a las familias sobre seguridad y confianza digital.</b>	Equipo directivo	Familias de los alumnos/as.	A través del Plan Director.	Según disponibilidad.
<b>Ofrecer a las familias formación inicial y básica en el conocimiento de las principales aplicaciones y utilidades para la educación mixta y a distancia.</b>	Equipo directivo	Familias de los alumnos/as.	A través de la Dirección Provincial de Ávila (On line)	Según disponibilidad.

#### Actuaciones con el alumnado

Actuación	Responsable	Destinatarios	Lugar	Temporalización
<b>Facilitar el usuario y la contraseña del correo corporativo educacyl.</b>	Equipo directivo	Todos los alumnos/as	A través de la acreditación impresa (programa de gestión)	Cuando se incorpore el alumno/a al centro.
<b>Trabajar en clase aspectos básicos relacionados con el manejo de herramientas de Office 365.</b>	Tutor o profesor responsable de impartir las horas de informática.	Alumnado de tercer ciclo.	Aula de informática o aulas específicas con el armario de los miniportátiles	Durante el curso
<b>Facilitar el acceso a dispositivos dentro del centro.</b>	Docente responsable	Todos los alumnos/as.	Aula	Durante todo el curso.
<b>Ofrecer formación a los alumnos/as sobre</b>	Maestros	Alumnado de tercer ciclo	A través del Plan Director. Líderes Digitales Aula Moodle PSCD	Según disponibilidad.

<b>seguridad y confianza digital.</b>				
<b>Ofrecer formación inicial y básica para el alumnado en el conocimiento de las principales aplicaciones y utilidades para la educación mixta y a distancia.</b>	Maestros	Alumnado de tercer ciclo.	A través de la Dirección Provincial de Ávila (On line)	Según disponibilidad.

### 3.7.6. Valoración y diagnóstico de estructura, funcionamiento y su uso educativo.

<b>Instrumento</b>	<b>Responsable</b>	<b>Temporalización</b>
<b>Hoja de incidencias TIC a través de Teams.</b>	Todo el profesorado	Todo el curso
<b>Memoria (apartado referente a las TIC)</b>	Profesorado responsable.	Final de curso

## 3.8. Seguridad y confianza digital.

### 3.8.1. Estructura organizativa de seguridad de servicios, redes y equipos. Estrategias y responsabilidades.

<b>Medidas de seguridad</b>	<b>Responsables</b>
<b>Wifi del centro protegida por contraseña.</b>	Responsable servicio de mantenimiento.
<b>Acceso a los equipos con usuario y contraseña para cualquier usuario.</b>	Responsable servicio de mantenimiento.
<b>Con respecto al alumnado, desde las tutorías y materias se imparten ocasionalmente contenidos específicos TIC y el plan de acción tutorial insiste en la importancia de mantener a salvo la información personal, promoviendo el uso de entornos seguros protegidos con contraseña y adquiriendo el hábito de cerrar la sesión de trabajo antes de abandonar una actividad.</b>	Profesores.
<b>Actualización automática (renovación mediante licencias anuales) en mantenimiento, filtrado web y</b>	Responsable servicio de mantenimiento.

<b>filtrado antivirus de correo para toda la red del colegio.</b>	
<b>Sistemas de filtrado y cortafuegos.</b>	Responsable servicio de mantenimiento.

### 3.8.2. Criterios de almacenamiento y custodia de datos académicos, didácticos y documentales.

Las medidas necesarias para que los datos de carácter académico y educativo del centro sean tratados, custodiados y almacenados de forma segura son las siguientes:

Medidas de seguridad	Responsables
Los datos personales se encuentran protegidos bajo los criterios de la Ley de Protección de datos.	Equipo directivo.
Los datos sensibles están localizados en los equipos de administración.	Equipo directivo
El acceso a los equipos de administración se permite solo con perfil autorizado.	Equipo directivo
La extracción de ficheros de datos se produce siempre de forma autorizada y controlada.	Equipo directivo
Los archivos que almacenan datos sensibles se registran correctamente	Equipo directivo
Se realizan periódicamente copias de seguridad de los datos sensibles de los alumnos.	Equipo directivo
No facilitar datos personales de alumnos/as y profesores más allá de lo contemplado en los registros de los ficheros sometidos al control de protección de datos y nuestras obligaciones legales.	Equipo directivo

### 3.8.3. Actuaciones de formación y concienciación.

#### Seguridad

Actuaciones	Temporalización
<b>Participación en el Plan director</b>	Según disponibilidad
<b>Cerrar sesión de trabajo antes de abandonar la actividad</b>	Durante el curso
<b>Promover el uso de contraseñas.</b>	Durante el curso
<b>Talleres para alumnado Plan de Seguridad y Confianza Digital (PSCD)</b>	Durante el curso

<b>Programa Líderes Digitales.</b>	Durante el curso
------------------------------------	------------------

### Concienciación con los riesgos de un uso indiscriminado de las tecnologías digitales

Actuaciones	Responsable
Conocer la web de INCIBE (Instituto Nacional de Ciberseguridad) y navegar por sus distintos desplegables.	Plan director.
Contenido inapropiado por su edad.	Plan director.
Ver videos que traten los distintos peligros que podemos encontrar y comentarlos, que versarán sobre: <ul style="list-style-type: none"> <li>· Veracidad de lo que encontramos en internet.</li> <li>· ¿Hasta dónde llega lo que compartimos por internet?</li> <li>· Lo que compartimos en la red no se borra nunca</li> </ul>	Plan director.
Adicción al móvil.	Plan director.
Suplantación de identidad.	Plan director.
Adicción los videojuegos.	Plan director.
Adicción a las redes sociales.	Plan director.
Grooming.	Plan director.
Ciberacoso	PSCD
La identidad del ciudadano digital	PSCD
Manejar la huella digital	PSCD
Pensamiento crítico	PSCD
La empatía digital	PSCD
Manejar privacidad	PSCD
Manejar ciberseguridad	PSCD
Manejar el tiempo de pantalla	PSCD

### Normas para tener un comportamiento responsable en entornos en línea.

ACTUACIONES	Responsable
Concienciar de la información “sensible” que compartimos por internet	Plan director/ PSCD
Aprender a filtrar la información que nos llega según diferentes fuentes.	Plan director/ PSCD
Concienciar de que en el momento en que compartimos información por internet, ya no es nuestra. Conocer fuentes fiables.	Plan director/ PSCD
Privacidad en WhatsApp. Permisos.	Plan director.
Descarga de contenido y recursos de forma legal.	Plan director.

#### 3.8.4. Criterios de evaluación de seguridad de datos, redes y servicios y su adecuación a la normativa de protección de datos y seguridad.

Criterios para evaluar
Tratamiento de los datos de carácter personal de los alumnos/as y de sus familiares, con respeto a su privacidad, teniendo presente el interés y la protección de los menores.
La persona que se encuentre al cargo de los datos de carácter personal, académico y pedagógico, deberá custodiarla e impedir en todo momento que pudiera ser accedida por personal no autorizado.
La generación de copias o la reproducción de los documentos únicamente podrá ser realizada bajo el control del personal autorizado.
Los datos se conservarán durante el tiempo que sea necesario para cumplir con la finalidad para la que se recabaron y para determinar posibles responsabilidades que se pudieran derivar de dicha finalidad y tratamiento de los datos. Será de aplicación lo dispuesto en la normativa de archivos y documentación.
Cuando sea preciso obtener el consentimiento de los alumnos/as o de sus padres o tutores para la utilización de sus datos personales por tratarse de finalidades distintas a la función educativa, se debe informar con claridad de cada una de ellas, permitiendo a los interesados oponerse a aquellas que así lo consideren.
Las comunicaciones entre profesores y padres de alumnos deben llevarse a cabo, preferentemente, a través de los medios puestos a disposición de ambos por el centro educativo (plataformas educativas facilitadas por la Consejería de Educación o por el centro, correo electrónico corporativo o facilitado por el centro).
Deberá procederse a la destrucción de las copias o reproducciones obsoletas y desechadas, de forma que se evite el acceso a la información contenida en las mismas.
Se extremará el cuidado con los contenidos del trabajo de clase que el profesorado suba a Internet. Deben enseñar a valorar la privacidad de uno mismo y la de los demás, así como enseñar a los alumnos/as que no pueden sacar fotos ni vídeos de otros alumnos/as ni de personal del centro escolar sin su consentimiento y hacerlos circular por las redes sociales,



para evitar cualquier forma de violencia (ciberacoso, grooming, sexting o de violencia de género)

Cuando el centro organice y celebre eventos (fiestas de Navidad, fin de curso, eventos deportivos) a los que asistan los familiares del alumnado, el centro informará de la posibilidad de grabar imágenes exclusivamente para su uso personal y doméstico (actividades privadas, familiares).

Se cerrarán las sesiones abiertas en los dispositivos del centro de uso tanto común como individual, para impedir el acceso indebido al correo electrónico y plataformas digitales.

El usuario que quiera instalar nuevas aplicaciones, ha de solicitar autorización previa, así como seguir las instrucciones de descarga, instalación y configuración de seguridad y privacidad.

El usuario extremará la precaución en el acceso a páginas web en la descarga de ficheros para impedir la entrada de malware que pueda comprometer el funcionamiento del dispositivo.

En caso de avería o mal funcionamiento del dispositivo se debe notificar inmediatamente al responsable TIC. También se notificarán pérdidas o robos del dispositivo a fin de proceder a la denuncia, bloqueo y/o borrado remoto.

#### 4. Propuestas de innovación y mejora.

38

Una vez expuestas las líneas de actuación, creemos que es especialmente relevante presentar unas propuestas de innovación y mejora puesto que unos de los propósitos de nuestro Plan es que sea abierto y que este constantemente actualizado. Son las que se muestran a continuación:

- ✓ Poner en práctica una plantilla para registrar el uso y las incidencias en el Aula de Informática y unas normas de uso de dicha aula.
- ✓ Asegurar que todo el equipamiento informático se encuentra protegido por contraseñas de acceso, así como las redes Wifi.
- ✓ Establecer criterios comunes en las programaciones didácticas para el desarrollo de la competencia digital del alumnado.
- ✓ Especificar en el Plan de Atención a la Diversidad los recursos, materiales y programas TIC utilizados por los especialistas de Pedagogía Terapéutica y Audición y Lenguaje.
- ✓ Realizar anualmente el profesorado su autoevaluación en competencia digital <https://autoevaluaciontic.educa.jcyl.es>
- ✓ Mantener al menos una acción formativa relacionada con las TIC en cada curso escolar involucrando al mayor número posible de profesorado.
- ✓ Fomentar el uso de las Tic en los procesos de evaluación del alumnado, y de las actividades del centro.

- ✓ Digitalización de procesos documentales del centro.
- ✓ Actualizar la gestión de fondos de la biblioteca, así como el uso de la misma con un software específico.
- ✓ Utilizar de las redes sociales para potenciar la imagen del centro.
- ✓ Establecer y difundir normas y procedimientos de mantenimiento de dispositivos.
- ✓ Fomentar la participación del centro en actividades de formación y concienciación sobre el uso seguro de los equipos, servicios y convivencia en la red.

## 5. Evaluación.

Se llevará a cabo una evaluación del Plan del centro mediante estrategias de seguimiento y diagnóstico, así como determinar propuestas de mejora del mismo.

### 5.1. Seguimiento y diagnóstico.

Objetivo	Indicador	Instrumento	Responsable	Temporalización
<b>Desarrollar la competencia digital de los alumnos y alumnas desde todas las áreas y en todos los niveles educativos.</b>	Logro de la competencia digital de los alumnos/as.	Cuestionarios	Maestros.	Durante el curso.
<b>Utilizar la plataforma EDCUCACYL y las herramientas OFFICE 365</b>	Uso de la plataforma EDUCACYL y herramientas OFFICE 365	Cuestionarios Agenda	Maestros	Durante el curso.
<b>Fomentar el uso de las TIC para ayudar a los ACNEE para facilitar el acceso al currículo.</b>	Uso de las TIC para ayudar a los ACNEE para facilitar el acceso al currículo.	Seguimientos	Especialistas PT y AL	Durante el curso.
<b>Avanzar en el uso de herramientas TIC como método de evaluación.</b>	Utilizar herramientas TIC como método de evaluación	Aulas virtuales Kahoot Quizizz Plickers	Maestros	Durante el curso

<b>Facilitar, a través de las TIC, la comunicación de todos los miembros de la comunidad educativa (padres, profesores, alumnado, instituciones...).</b>	Comunicación de todos los miembros de la comunidad educativa a través de las TIC.	Teams Correo electrónico Micolegios Stilus	Equipo directivo	Durante el curso.
<b>Potenciar la integración de las TIC en las programaciones didácticas.</b>	Integración de las TIC en las programaciones didácticas.	Programacion es didácticas.	Equipo directivo	Inicio de curso.
<b>Participar en actividades de formación que se propongan desde el Centro.</b>	Realización de formación TIC.	Registro de firmas.	Maestros	Durante el curso.
<b>Potenciar el funcionamiento del Teams del claustro de profesores.</b>	Uso de Teams.	Teams.	Maestros.	Durante el curso.
<b>Favorecer el uso de las TIC a través de la gestión y flexibilización de horarios y espacios.</b>	Gestión y flexibilización de horarios y espacios para favorecer las TIC.	Horarios.	Equipo directivo.	Inicio de curso.
<b>Formar al profesorado en el uso del programa de gestión de centros (colegios), para que sea utilizado por cada tutor para añadir calificaciones, observaciones, faltas y listados.</b>	Uso del programa colegios por los maestros para añadir calificaciones, faltas y listados.	Programa colegios.	Maestros	Final de cada trimestre.
<b>Utilizar la web del centro y las redes sociales como vías de difusión de las actividades del mismo.</b>	Difusión de las actividades a través de la web del centro y de las redes sociales.	Web del centro y redes sociales.	Responsable TIC.	Durante el curso.
<b>Favorecer la creación de vías de comunicación tecnológicas entre los miembros de la comunidad: correo</b>	Creación de vías de comunicación tecnológicas entre los miembros de la	Correo institucional, Teams y MOODLE	Equipo directivo y responsable TIC	Durante el curso.

<b>@educa.jcyl.es, TEAMS y MOODLE</b>	comunidad: correo @educa.jcyl.es, TEAMS y MOODLE			
<b>Actualizar y mantener al día la información, documentación y los datos de las diferentes aplicaciones informáticas: Web del Centro, twitter, Colegios, GECE, ATDI...</b>	Actualización y mantenimiento al día de la información, documentación y los datos de las diferentes aplicaciones informáticas.	Aplicaciones informáticas.	Equipo directivo y responsable TIC.	Durante el curso.
<b>Utilizar, con carácter general, medios digitales para las comunicaciones internas del centro: convocatorias, anuncios, informaciones...</b>	Uso de medios digitales para las comunicaciones internas del centro.	Aplicación MiColegio, correo institucional, WhatsApp...	Equipo directivo	Durante el curso.
<b>Dotar de medios y recursos al Centro adecuados para favorecer la adquisición de la competencia digital.</b>	Medios y recursos adecuados para favorecer la adquisición de la competencia digital.	Fórum	Equipo directivo	Final de curso.
<b>Gestionar y distribuir los recursos para que estén al alcance de todos y así asegurar a la totalidad del alumnado las posibilidades educativas.</b>	Gestión y distribución de los recursos para que estén al alcance de todos.	Fórum	Equipo directivo	Final de curso.
<b>Disponer de un plan de mantenimiento de equipos e infraestructura TIC.</b>	Plan de mantenimiento de equipos e infraestructura TIC	Plan	Equipo directivo	Inicio de curso
<b>Mantener actualizado el inventario del equipamiento del Centro.</b>	Inventario del equipamiento del centro actualizado.	Inventario	Equipo directivo	Inicio de curso

<b>Potenciar el funcionamiento el aula de informática.</b>	Funcionamiento aula de informática	Aula de informática	Equipo directivo	Inicio de curso
<b>Llevar un registro de incidencias TIC</b>	Registro incidencias TIC	Teams	Responsable TIC	Durante el curso
<b>Acceder a los recursos tecnológicos de acuerdo a los requerimientos legales de seguridad y protección de datos</b>	Acceso a los recursos tecnológicos de acuerdo a los requerimientos legales de seguridad y protección de datos.	Usuarios y contraseñas.	Equipo directivo y responsable TIC.	Durante el curso.

## 5.2. Evaluación del Plan.

Una vez transcurrido el Plan Digital, se llevará a cabo una evaluación del mismo atendiendo a las tres dimensiones sobre las que hemos estructurado nuestros objetivos: dimensión pedagógica, organizativa y tecnológica. Esto nos ayudará a poder subsanar los errores y poder mejorar la eficacia de nuestro plan para cursos posteriores.

42

Grado de satisfacción del desarrollo del Plan		
Dimensión	Objetivos	Grado (del 1 al 10)
<b>Pedagógica</b>	Grado de cumplimiento de los objetivos programados.	
	Competencia TIC de nuestros alumnos.	
<b>Organizativa</b>	Eficacia en la gestión administrativa del centro mediante los programas y aplicaciones oficiales.	
	Distribución de horarios y espacios.	
	Implicación y motivación de la comunidad educativa.	
	Competencia TIC del profesorado.	
<b>Tecnológica</b>	Actualización de la Página web del centro y del aula virtual.	
	Mantenimiento de los equipos y la red.	

Para ello será necesario utilizar una rúbrica adecuada a nuestro Plan Digital que adjuntamos en los anexos.

## 5.3. Propuestas de mejora y procesos de actualización

Finalizado el curso, podremos llegar a ciertas conclusiones sobre la aplicación y líneas de mejora detectadas para próximas revisiones y actualizaciones del Plan. Para ello se seguirán los siguientes criterios:

### 5.3.1. Propuestas de mejora a desarrollar.

Análisis de nuestro Plan Digital para poder actualizarlo acorde a las actuaciones que se están llevando a cabo.

- ✓ Formación constante del profesorado.
- ✓ Participación activa del claustro en nuevas tecnologías.
- ✓ Nuevos proyectos tecnológicos.
- ✓ Actualización contante de nuestras herramientas y contenidos tecnológicos.

### 5.3.2. Procesos de revisión y actualización del Plan.

#### FORMACIÓN

Desde que se elaboró el Plan Digital la formación en las Nuevas tecnologías ha sido un goteo constante. Los profesores se han ido formando de manera individual actualizándose en los contenidos que requerían una mayor especialización y a nivel de centro hemos conseguido una gran participación del claustro en seminarios, cursos y grupos de trabajo referidos a este tema y ampliando nuestras miras e involucrarnos en nuevos proyectos. La formación que venimos realizando es la siguiente:

PLAN DE FORMACIÓN		
“Uso de la plataforma virtual Moodle”	Seminario	Curso 2022/23
“Elaboración programaciones didácticas”	Grupo de Trabajo	Curso 2022/23
“Herramientas digitales para el trabajo docente”	Seminario	Curso 2023/24
“Materiales y herramientas educativas para el apoyo CLAS”	Seminario	Curso 2022/23
“Materiales y herramientas educativas para el apoyo CLAS”	Grupo de Trabajo	Curso 2023/24
“Uso de la plataforma virtual Moodle”.	Seminario	Curso 2022/23
“Elaboración programaciones didácticas”	Grupo de Trabajo	Curso 2023/24
“La radio Escolar en el CEIP Juan de Yepes”	Seminario	Curso 2023/24
“Cuadernos digitales para la evaluación del alumnado”	Seminario	Curso 2023/24

“Uso del aula Moodle PSCD para el diseño de situaciones de aprendizaje”	Grupo de trabajo	Desde el curso 2023/23
“Digitalizamos la escuela. Trabajando con FLIP en el aula. CEIP Juan de Yepes”	Seminario	Curso 2023/24
<b>PLAN DE FORMACIÓN</b>		
“Iniciación a la robótica y nuevas herramientas digitales”	Curso	Curso 2024/25
“Aplicación de nuevas herramientas digitales a través de la robótica”	Seminario	Curso 2024/25
“Gestión de herramientas digitales y robótica “	Seminario	Curso 2025/26
“Apoyo CLAS y robótica I”	Seminario	Curso 2024/25
“Apoyo CLAS y robótica II”	Seminario	Curso 2025/26
Curso AULA MOODLE #PSCD #MMCCÁvila 4.1 Plan de seguridad y confianza digital (PSCD)	Curso	Curso 2023/24
Cursos internos Aula Virtual con los miembros del claustro	Cursos	Desde el 2013
Programa escuela 4.0	Curso	Curso 2024/25
"Modelo de certificación CoDiCe TIC"	Curso	Curso 2024/25
Profesorado con un nivel TIC C1	Evidencias científicas	Curso 2024/25

## ANÁLISIS DE LA SITUACIÓN DEL CENTRO

En su día se realizó un análisis DAFO, que hemos creído conveniente actualizar para seguir creciendo en nuestra andadura informática:

Análisis DAFO.	
Es una herramienta que permite analizar la realidad de partida para poder tomar decisiones de futuro.	
FACTORES INTERNOS	FACTORES EXTERNOS
DEBILIDADES	AMENAZAS
<ul style="list-style-type: none"> <li>✓ Escasez de recursos tecnológicos: portátiles para cada uno de nuestros alumnos, armarios cargadores...</li> </ul>	<ul style="list-style-type: none"> <li>✓ Plantilla muy ajustada para las necesidades del Centro.</li> <li>✓ Nuevas formas de adicción y dependencias</li> </ul>



✓ Nivel heterogéneo en la competencia digital del profesorado.	de las tecnologías. ✓ Movimiento de plantilla del Claustro.
<b>FORTALEZAS</b>	<b>OPORTUNIDADES</b>
<ul style="list-style-type: none"> <li>✓ El Equipo Directivo tiene buena disposición para valorar y analizar las propuestas de mejora sugeridas por los miembros de la comunidad educativa.</li> <li>✓ Implicación de las TIC en el aula</li> <li>✓ Predisposición del uso de las Tic por parte de las familias</li> <li>✓ Docentes motivados y con ganas de mejorar</li> <li>✓ Buena participación del AMPA</li> <li>✓ Buen clima de convivencia entre el equipo directivo y el claustro</li> <li>✓ Vías de información a las familias</li> <li>✓ Atención a la diversidad (deshobles y grupos flexibles)</li> <li>✓ Uso de las TIC</li> <li>✓ Utilización de la aplicación MiColegio para informar a las familias</li> <li>✓ Tener un panel digital en cada clase.</li> <li>✓ Primer y segundo premio Fundación RACE Educación Primaria de los "XII Premios nacionales de Cortometrajes de Educación Vial"</li> <li>✓ Armario con miniportátiles para su utilización en los niveles superiores de E. Primaria</li> <li>✓ Utilización y trabajo colaborativo a través de la plataforma TEAMS por parte del claustro y, en los cursos superiores, también por parte del alumnado</li> <li>✓ Formación digital.</li> </ul>	<ul style="list-style-type: none"> <li>✓ Posibilidad de elaboración de un proyecto ilusionante</li> <li>✓ Mejora de la imagen del Centro en el exterior</li> <li>✓ Posibilidad de ayuda del Equipo CompDigEdu, de maestros tecnológicos o de otras instituciones.</li> <li>✓ Posibilidad del aumento de infraestructura y equipamiento asociado a acciones formativas</li> <li>✓ Adecuar la enseñanza a la realidad social del alumnado</li> <li>✓ Contribución a la alfabetización digital de toda la sociedad.</li> <li>✓ Disponibilidad de gran cantidad de información en internet. Grandes bancos de datos y recursos.</li> <li>✓ Grandes posibilidades con el manejo de la inteligencia Artificial.</li> <li>✓ Iniciación de Robótica en nuestro centro.</li> </ul>

## OBJETIVOS DEL CENTRO

Objetivos de dimensión educativa.

CRITERIOS	EVALUACIÓN
<b>Desarrollo la competencia digital de los alumnos y alumnas desde todas las áreas y en todos los niveles educativos.</b>	Avance positivo. Seguimos trabajando
<b>Fomento del empleo de las TIC como herramienta de trabajo en el proceso de enseñanza-aprendizaje, utilizándolas de forma activa por parte del alumnado.</b>	Avance positivo. Seguimos trabajando



Utilizamos distintas plataformas educativas para poner a disposición del alumnado y profesorado diferentes materiales, recursos didácticos y actividades.	Avance positivo. Seguimos trabajando
Utilizamos la plataforma EDCUCACYL y las herramientas OFFICE 365.	Avance positivo. Seguimos trabajando
Fomento el uso de las TIC para ayudar al alumnado con necesidades específicas a superar sus limitaciones, mejorar su accesibilidad a los contenidos de las distintas áreas y favorecer su motivación.	Avance positivo. Seguimos trabajando
Avanzamos en el uso de herramientas TIC como método de evaluación.	Avance positivo. Seguimos trabajando
Potenciamos la integración de las TIC en las programaciones didácticas.	Avance positivo. Seguimos trabajando
Facilita, a través de las TIC, la comunicación de todos los miembros de la comunidad educativa (padres, profesores, alumnado, instituciones...).	Avance positivo. Seguimos trabajando
Participa en actividades de formación que se propongan desde el Centro.	Avance positivo. Seguimos trabajando

#### Objetivos de la dimensión organizativa.

OBJETIVOS	EVALUACIÓN
Potenciar el funcionamiento del Teams en el claustro de profesores.	Avance positivo. Seguimos trabajando
Favorecer el uso de las TIC a través de la gestión y flexibilización de horarios y espacios.	CONSEGUIDO
Formar al profesorado en el uso del programa de gestión de centros (colegios), para que sea utilizado por cada tutor para añadir calificaciones, observaciones, faltas y listados.	CONSEGUIDO
Utilizar Stilus no solo el equipo directivo sino también el claustro para faltas de asistencia, evaluaciones...	Avance positivo. Seguimos trabajando
Utilizar la web del centro y las redes sociales como vías de difusión de las actividades que se realizan en el mismo.	CONSEGUIDO
Favorecer la creación de vías de comunicación tecnológicas entre los miembros de la comunidad: correo @educa.jcyl.es, TEAMS y MOODLE.	CONSEGUIDO
Actualizar y mantener al día la información, documentación y los datos de las diferentes aplicaciones informáticas: Web del Centro, Twitter, Colegios, GECE, ATDI...	CONSEGUIDO
Utilizar, con carácter general, medios digitales para las comunicaciones internas del centro: convocatorias, anuncios, informaciones... y para trabajos colaborativos que involucren a todo el claustro o parte de él (revisión y actualización de programaciones didácticas, ACS ...)	CONSEGUIDO

#### Objetivos de la dimensión tecnológica.

OBJETIVOS	EVALUACIÓN
-----------	------------

<b>Dotar de medios y recursos al centro adecuados para favorecer la adquisición de la competencia digital.</b>	Avance positivo. Seguimos trabajando
<b>Gestionar y distribuir los recursos para que estén al alcance de todos y así asegurar a la totalidad del alumnado las posibilidades educativas.</b>	Avance positivo. Seguimos trabajando
<b>Realizar el mantenimiento de equipos e infraestructura TIC.</b>	Avance positivo. Seguimos trabajando
<b>Mantener actualizado el inventario del equipamiento del Centro.</b>	CONSEGUIDO
<b>Favorecer el funcionamiento el aula de informática.</b>	CONSEGUIDO
<b>Llevar un registro de incidencias TIC.</b>	CONSEGUIDO
<b>Acceder a los recursos tecnológicos de acuerdo a los requerimientos legales de seguridad y protección de datos.</b>	CONSEGUIDO

#### TEMPORALIZACIÓN DEL PLAN

CURSO 2024/2025	CURSO 2025/2026	CURSO 2026/2027
REELABORACIÓN DEL PLAN Y PARTICIPACIÓN EN EL PROCESO DE CERTIFICACIÓN TIC DEL CENTRO.	SEGUIMIENTO DEL PLAN Y EVALUCACIÓN ANUAL AL FINAL DEL CURSO.	SEGUIMIENTO DURANTE EL CURSO Y EVALUACIÓN FINAL DEL PLAN.

## Líneas de actuación

### Organización, gestión y liderazgo.

Integración de las TIC en los procesos administrativos y educativos.

Los recursos de gestión y administración que utiliza el centro y sus funciones se representan en el cuadro siguiente:

Recurso TIC	Función
<b>GECE</b>	Gestión económica del centro
<b>Teams</b>	Comunicación con la comunidad educativa Plataforma para compartir documentos y elaboración de documentos colaborativos
<b>STILUS</b>	Gestión administrativa del centro
<b>Micolegioapp</b>	Comunicación con la comunidad educativa
<b>COLEGIOS</b>	Administración de comunidad educativa
<b>Correo corporativo</b>	Comunicación entre la comunidad educativa

<b>HERMES</b>	Comunicación interna con la administración
<b>GECOR</b>	Comunicación con el ayuntamiento
<b>Agenda office 365</b>	Comunicación EOEP
<b>AGENDA OFFICE 365</b>	Agendar reuniones, charlas, eventos...con el equipo de orientación.

### Prácticas de enseñanza y aprendizaje.

Las actuaciones relacionadas con la planificación, metodologías y estrategias didácticas para la integración de las TIC para el desarrollo de las competencias en los procesos de enseñanza y aprendizaje se detallan a continuación.

Proceso de integración didáctica de las TIC:

Acción	Responsable	Temporalización
<b>Permitir al alumnado familiarizarse con el entorno digital y adquirir las competencias necesarias</b>	Profesorado	Se realiza de forma paulatina y adaptada a su etapa, nivel y características propias del alumnado.
<b>Uso de contenidos didácticos digitales de las editoriales</b>	Profesorado	Durante todo el curso.
<b>Uso de recursos digitales existentes en internet</b>	Profesorado	Durante todo el curso
<b>Utilización de los paneles digitales en las aulas en diferentes áreas</b>	Profesorado	Durante todo el curso
<b>Preparación y grabación de podcast de radio en las clases</b>	Profesorado	Durante todo el curso
<b>Planificación robótica en el aula</b>	Profesorado	Durante todo el curso
<b>Grabación y montajes de cortometrajes en el aula de diversas temáticas.</b>	Profesorado	Durante todo el curso
<b>Digitalizamos la escuela.</b>	Profesorado Mentores tecnológicos	Durante todo el curso
<b>Digitalizamos Escuela 4.0</b>	Profesorado Mentores tecnológicos	Durante todo el curso
<b>Planificación de Robótica en Infantil. Utilización del robot super doc y Robot mouse.</b>	Profesorado	Durante todo el curso

<b>Desarrollo de la asamblea digital a lo largo de los trimestres.</b>	Profesorado	Durante todo el curso
<b>Desarrollo del proyecto del nombre a través de las TIC, en Infantil.</b>	Profesorado	Durante todo el curso
<b>Programación de clases en AULA MOODLE #PSCD #MMCCÁvila 4.1 (Tercer ciclo)</b>	Profesorado	Durante todo el curso.
<b>Utilización del Aula Virtual en como espacio de trabajo y repaso de las diferentes áreas</b>	Profesorado	Durante todo el curso
<b>Robótica en el Apoyo CLAS</b>	Profesorado	Durante todo el curso
<b>Utilización de la IA como recurso metodológico.</b>	Profesorado	Durante todo el curso
<b>Trabajamos con Ficción Express</b>	Profesorado	Durante todo el curso
<b>Trabajamos con Leocyl</b>	Profesorado	Durante todo el curso

Procesos de individualización para la inclusión educativa

Proceso	Responsable	Temporalización
<b>Facilitar la inclusión educativa de los alumnos utilizando metodologías innovadoras, tecnológicas e inclusivas.</b>	Especialistas en Audición y Lenguaje y Pedagogía Terapéutica.	Todo el curso.
<b>Utilizar las TIC para facilitar el acceso al currículo a los alumnos con necesidades educativas.</b>	Especialistas en Audición y Lenguaje y Pedagogía Terapéutica.	Todo el curso
<b>Motivar al alumnado con necesidades educativas mediante metodologías tecnológicas.</b>	Especialistas en Audición y Lenguaje y Pedagogía Terapéutica.	Todo el curso
<b>Utilizar las TIC como medio de comunicación para alumnos con necesidades educativas.</b>	Especialistas en Audición y Lenguaje y Pedagogía Terapéutica.	Todo el curso
<b>Creación de Aulas Virtuales específicas para alumnos/as con necesidades educativas.</b>	Especialistas en Audición y Lenguaje y Pedagogía Terapéutica.	Todo el curso
<b>Utilizar el TOBI con alumnos/as con necesidades educativas especiales</b>	Especialistas en Audición y Lenguaje y Pedagogía Terapéutica.	Todo el curso

<b>Utilizar paneles digitales con el alumnado con necesidades educativas especiales.</b>	Especialistas en Audición y Lenguaje y Pedagogía Terapéutica.	Todo el curso
<b>Robótica inclusiva: trabajo con TTS-Robot Blue-BOT, transparente y TILK Education Tapete Infantil de números para BEE BOT</b>	Especialistas en Audición y Lenguaje y Pedagogía Terapéutica.	Todo el curso
<b>Socioescuela</b>	Equipo de Orientación y claustro	Primer trimestre
<b>ACIs en el Teams</b>	Equipo de Orientación y claustro	Durante el curso

### Desarrollo profesional.

Este punto desarrolla las actuaciones relacionadas con las acciones formativas planificadas para a la adquisición y mejora de la competencia digital de los docentes, la adaptación a entornos digitales y la colaboración y participación profesional en la integración y uso eficaz de las nuevas tecnologías en el proceso de enseñanza y aprendizaje.

Procesos para la detección de las necesidades formativas del profesorado.

Acción	Medida	Estrategia de desarrollo	Responsable	Temporalización
<b>Detección de necesidades formativas de centro.</b>	Proponer actuaciones formativas a nivel de centro para el curso siguiente.	Analizar las necesidades formativas en los distintos Ciclos / Forms	Responsable de realizar propuestas: todos los docentes. Responsables de plasmarlas: Director o Coordinador de Formación.	Durante todo el curso y, en especial, en el mes de junio, que es cuando se solicita la formación del curso siguiente.
<b>Detección de necesidades formativas individuales.</b>	Proponer actuaciones formativas a nivel individual.	Contacto con el Coordinador de Formación o cumplimentación del formulario proporcionado por el CFIE: <a href="http://CFIE.de.ÁVILA(jcyl.es)">CFIE de ÁVILA (jcyl.es)</a>	Docentes.	Durante todo el curso.

Plan de acogida del profesorado. Protocolos de actuación ante el nuevo profesorado y su adaptación e integración a las TIC en el proceso de enseñanza y aprendizaje del centro.

Acción	Medida	Estrategia de desarrollo	Responsable	Temporalización
Realizar un plan de acogida, en materia de competencia digital docente.	Plan de acogida	Divulgación del Plan de Acogida.	Coordinador TIC o CompDigEdu o Comisión TIC del Centro.	Septiembre
Información al profesorado de nueva incorporación sobre las plataformas digitales que usa el Centro.	Informar sobre las plataformas digitales que usa el Centro.	Reunión de bienvenida con el profesorado de reciente incorporación.	Equipo Directivo.	Al comienzo de la incorporación del docente al centro. Si el profesorado se incorpora a principio de curso en el mes de septiembre.
Protocolo básico para el uso de los programas y aplicaciones informáticas utilizadas en el centro.	Facilitar al profesorado de nueva incorporación un protocolo básico para el uso de los programas y aplicaciones informáticas utilizadas en el centro.	Reunión de bienvenida con el profesorado de reciente incorporación.	Coordinador TIC o CompDigEdu o Comisión TIC del Centro.	Al comienzo de la incorporación del docente al centro. Si el profesorado se incorpora a principio de curso en el mes de septiembre
Informar al profesorado de nueva incorporación sobre seguridad en el uso de herramientas institucionales	Informar sobre el uso de herramientas institucionales (cerrar sesión, uso de navegación privada, gestión de archivos personales,	Reunión de bienvenida con el profesorado de reciente incorporación.	Coordinador TIC o CompDigEdu o Comisión TIC del Centro.	Al comienzo de la incorporación del docente al centro. Si el profesorado se incorpora a ppio de curso, Claustro en el mes de septiembre.

	perfiles de usuarios, uso seguro de USB, ...)			
<b>Cursos internos sobre el Aula Virtual para refrescar conocimientos y enseñar a utilizar este recurso a los nuevos docentes.</b>	Cursos internos dirigidos por el coordinador TIC	Reuniones al finalizar la jornada lectiva	Coordinador TIC Comisión TIC del centro	Septiembre

### Procesos de evaluación.

Los procesos de evaluación al igual que los objetivos los hemos estructurado en tres dimensiones: educativa, organizativa y tecnológica. A continuación, se muestra el indicador a evaluar y la herramienta de cada proceso.

52

### Procesos educativos

Indicador	Herramienta
<b>Estrategias e instrumentos para la evaluación de la competencia digital de los estudiantes.</b>	<ul style="list-style-type: none"> <li>• Observación directa</li> <li>• Creaciones digitales propuestas</li> </ul>
<b>Evaluación de los aprendizajes con tecnologías digitales. Herramientas digitales que se utilizan en el centro como complemento para evaluar los aprendizajes.</b>	<ul style="list-style-type: none"> <li>• Aulas virtuales</li> <li>• Kahoot</li> <li>• Quizizz</li> <li>• Plickers</li> <li>• Rúbricas</li> </ul>
<b>Utilización de diversas herramientas digitales para realizar la evaluación por parte del profesorado.</b>	<ul style="list-style-type: none"> <li>• Additio</li> <li>• Idoceo</li> <li>• Excel facilitado por la Junta de Castilla y León.</li> <li>• Detecta</li> </ul>

### Procesos organizativos.

Indicador	Herramienta
-----------	-------------



<b>Valoración y diagnóstico de los procesos de integración digital del centro. Valorar la eficacia de la estrategia digital.</b>	Encuesta de satisfacción del funcionamiento del centro a toda la comunidad educativa.
<b>Utilización del programa Gestión de Centros (Colegios-profesor) por parte del profesorado</b>	Programa
<b>Utilización del STILUS para la evaluación y remplazo de boletín oficial de notas paulatinamente.</b>	Stilus
<b>El claustro utiliza la firma digital en sus documentos.</b>	Firma digital
<b>Utilizamos el Temas para realizar las ACIs.</b>	Teams.
<b>Utilizamos el Socioescuela para conocer las relaciones sociales de nuestros alumnos.</b>	Socioescuela
<b>Utilizamos el DETECTA para hacer un cribado de lectoescritura y Altas Capacidades.</b>	Detecta

### Contenidos y currículos.

En este apartado se pretende dejar reflejado las actuaciones relacionadas con la estructuración, secuenciación, estándares de aprendizaje, competencias y contextualización de los contenidos curriculares relativos a la competencia digital, a los recursos didácticos y a la organización en la integración y uso eficaz de las tecnologías de la información en el proceso de enseñanza y aprendizaje.

Integración curricular de las TIC en las áreas, como herramienta de enseñanza y aprendizaje.

Acción	Medida	Estrategia de desarrollo	de Responsable	Temporalización
<b>Utilización de las TIC</b>	Utilizar las TIC en todas las áreas.	Realizar propuestas en los ciclos	Todo el profesorado.	Durante todo el curso.
<b>Uso de todos los recursos digitales del centro</b>	Potenciar actividades con ordenadores pizarras digitales, paneles digitales tablets y otros tipos de dispositivos tecnológicos.	Formar a los docentes sobre el uso correcto de los medios disponibles.	Responsable TIC.	Inicio de curso.



<b>Uso de materiales digitales que proporcionan las editoriales.</b>	Aprovechar los recursos digitales para desarrollar la competencia digital.	Contactar con las editoriales para información sobre sus plataformas	Coordinadores de ciclo.	Inicio de curso.
<b>Realizar en las distintas áreas actividades y tareas que requieren la utilización de distintas herramientas TIC para su desarrollo.</b>	Planificar actividades que requieran el uso de distintas herramientas TIC.	Reuniones de ciclo para sugerir ideas.	Todo el profesorado.	Durante todo el curso.
<b>Uso de las TIC para atender a la diversidad, porque mediante el uso de distintas herramientas, se puede personalizar la enseñanza de una manera eficaz.</b>	Realizar actividades con alumnos/as de necesidades utilizando herramientas tecnológicas.	Formar a los docentes sobre el uso de los medios disponibles.	Todo el profesorado.	Durante todo el curso.
<b>La radio escolar del centro</b>	Realizar podcast cada una de las clases en la radio del centro, y después retransmitirla por la megafonía del centro.	Formar a los nuevos docentes para la utilización de la radio.	Todo el profesorado	Durante todo el curso
<b>Iniciarse en la robótica en nuestras aulas.</b>	Trabajar la robótica en nuestras aulas.	Formar al claustro en robótica.	Todo el profesorado	Durante todo el curso
<b>Producción de cortometrajes con el alumnado</b>	Grabación y montaje de cortometrajes.	Formar al claustro en diversos programas	Todo el profesorado	Durante todo el curso

<b>Digitalizamos la escuela.</b>	Aprendemos con los mentores tecnológicos nuevas herramientas tecnológicas.	Los mentores tecnológicos y los profesores llevamos al aula nuevas herramientas.	Mentores tecnológicos y profesorado.	Durante el curso.
<b>Digitalizamos Escuela 4.0</b>	Aprendemos con los mentores tecnológicos como trabajar robótica en nuestras aulas.	Los mentores tecnológicos y los profesores llevamos al aula robótica.	Mentores tecnológicos y profesorado.	Durante el curso.
<b>Robótica en Infantil. Utilización del robot super dog y Robot mouse</b>	Trabajamos robótica en infantil.	Utilizamos el robot super dog y Robot Mouese	Profesorado	Durante el curso
<b>Asamblea digital a lo largo de los trimestres.</b>	Trabajamos la asamblea digital	Utilizamos el panel digital	Profesorado	Durante el curso
<b>Proyecto del nombre a través de las TIC, en Infantil.</b>	Utilizamos diferentes herramientas tecnológicas para trabajar el nombre en el aula de infantil	Utilizamos el panel digital	Profesorado	Durante el curso
<b>AULA MOODLE #PSCD #MMCCÁvila 4.1 (Tercer ciclo)</b>	Trabajamos la seguridad y confianza digital en el tercer ciclo de primaria.	Utilizamos el Plan de seguridad y confianza digital a través del Aula virtual.	Maestros colaboradores. Profesorado	Durante el curso
<b>Aulas virtuales de las diferentes áreas</b>	Trabajamos con nuestros alumnos utilizando el Aula Virtual	Utilizamos el Aula Virtual de nuestro centro junto con nuestros alumnos	Profesorado	Durante el curso
<b>Utilización la de IA de manera metodológica</b>	Creamos recursos a través de la IA	Utilizamos la IA para la elaboración de recursos para proyectos de las áreas.	Profesorado	Durante el curso

<b>Trabajamos con Ficción Express</b>	Realizamos lecturas con interacciones con el autor	Se organizan por niveles	Profesorado	Durante el curso
<b>Trabajamos con Leocyl</b>	Realizamos préstamos y lecturas	Se organizan por niveles	Profesorado	Durante el curso

Estructuración y acceso a los contenidos, los recursos didácticos digitales y servicios para el aprendizaje.

ACCIÓN	MEDIDA	ESTRATEGIA DE DESARROLLO	RESPONSABLE	TEMPORALIZACIÓN
Mantener en cada tutoría un período mínimo para la utilización de las TICs (hora de informática)	<i>Incluir una sesión de informática semanal en los horarios.</i>	Asignar profesorado de apoyo a la informática.	Jefe de estudios	Inicio de curso
Utilizar las herramientas de Office 365	<i>Informar al claustro sobre todos los programas y aplicaciones educativas a su disposición</i>	<i>Hacer llegar al claustro de la existencia de programas y aplicaciones educativas de forma periódica</i>	<i>Equipo Directivo</i>	<i>Durante todo el curso</i>
Utilizar el ordenador como vía de acceso a la información, investigación de contenidos y refuerzo, siempre de forma crítica y precisa.	<i>Incorporar los ordenadores como una herramienta educativa para lograr los objetivos.</i>	<i>Incluir el uso de ordenadores en las programaciones didácticas para el acceso a información y refuerzo de contenidos.</i>	<i>Todos los profesores.</i>	<i>Todo el curso.</i>

<b>Favorecer la participación del profesorado en el Aula Virtual, Teams, Web.</b>	<i>Establecer una plataforma común para todo el profesorado.</i>	<i>Garantizar una formación adecuada sobre el uso del Aula Virtual, Teams, Web educativos.</i>	<i>Equipo directivo.</i>	<i>Inicio de curso.</i>
<b>Impulsar el uso de las redes sociales del colegio con diferentes actividades: Twitter, Facebook, Instagram.</b>	<i>Conocer la existencia de redes sociales del colegio para poder subir actividades.</i>	<i>Asignar a un profesor que se encargue de subir las actividades a las redes sociales.</i>	<i>Jefe de estudios.</i>	<i>Todo el curso.</i>
<b>Utilizar el banco de recursos del Portal Educacyl</b>	<i>Informar del repositorio de contenidos existentes.</i>	<i>Difundir la existencia de contenidos educativos en el Portal Educacyl</i>	<i>Todo el profesorado</i>	<i>Todo el curso</i>
<b>Crear un repositorio de contenidos</b>	<i>Facilitar un método de recogida de contenidos trabajados con las TIC</i>	<i>Registrar el uso de las TIC en las actividades de enseñanza/aprendizaje</i>	<i>Todo el profesorado</i>	<i>Durante todo el curso</i>
<b>Potenciar el uso de la radio en el centro</b>	<i>Enseñar el funcionamiento de nuestra radio</i>	<i>Formación de la radio a los docentes que no sepan su funcionamiento</i>	<i>Equipo directivo</i>	<i>Durante el curso</i>
<b>Potenciar la robótica en nuestras aulas</b>	<i>Facilitar formación y recursos de robótica</i>	<i>Formación de robótica</i>	<i>Equipo directivo</i>	<i>Durante el curso</i>
<b>Formarse en el uso de la IA</b>	<i>Facilitar formación para el uso de la IA</i>	<i>Formación IA</i>	<i>Todo el profesorado</i>	<i>Durante todo el curso</i>

## Colaboración, trabajo en red e interacción social.

Definición del contexto del entorno de colaboración, interacción y comunicación de la comunidad educativa.

ACCIÓN	MEDIDA	ESTRATEGIA DE DESARROLLO	RESPONSABLE	TEMPORALIZACIÓN
Concreción de herramientas de comunicación TIC.	Especificar las herramientas TIC que el centro utiliza para favorecer las comunicaciones.	Establecer en los documentos del centro, las herramientas TIC que van a servir de comunicación entre los miembros de la comunidad educativa.	Equipo directivo.	Principio de curso.
Potenciar el uso de plataformas educativas (Teams y Moodle, apps de comunicación, calendario office 365) para el intercambio de información y elaboración de documentos colaborativos entre los miembros de la comunidad educativa.	Informar a la comunidad educativa de las plataformas educativas disponibles para el intercambio de información, de tal forma que se potencie su uso.	Informar, en las reuniones de principio de curso, de la disponibilidad de las plataformas educativas corporativas.	Tutores.	Principio de curso.
Mantenimiento de la web del centro	Actualizar la web del centro periódicamente	Establecimiento de un tiempo semanal para actualizar la web del centro.	Responsable TIC y/o Equipo Directivo	Todo el curso.
Utilizar la web o redes sociales del centro como vía de difusión de las actividades del mismo.	Documentar las actividades realizadas con finalidades de divulgación.	Proporcionar al/los responsables del mantenimiento de la web del centro la información susceptible a ser incluida en la misma .	Todo el profesorado.	Todo el curso.

<b>Puesta en valor del portal educativo educa.jcyl.es</b>	Divulgar la existencia y facilitar el acceso de las familias y alumnos al portal educativo de la JCYL.	Reunión de tutoría de principio de curso.	Tutores.	Principio de curso.
<b>Cableado de todo el centro para facilitar el acceso a internet</b>	Intentar agilizar el proceso de cableado.	Facilitar la disponibilidad del centro para cablearlo.	Empresa de cableado.	Durante el curso

Infraestructura.

Descripción, categorización y organización de equipamiento y software.

Seguridad y confianza digital.

Estructura organizativa de seguridad de servicios, redes y equipos. Estrategias y responsabilidades.

Medidas de seguridad	Responsables
<b>Wifi del centro protegida por contraseña.</b>	Responsable servicio de mantenimiento.
<b>Acceso a los equipos con usuario y contraseña para cualquier usuario.</b>	Responsable servicio de mantenimiento.
<b>Con respecto al alumnado, desde las tutorías y materias se imparten ocasionalmente contenidos específicos TIC y el plan de acción tutorial insiste en la importancia de mantener a salvo la información personal, promoviendo el uso de entornos seguros protegidos con contraseña y adquiriendo el hábito de cerrar la sesión de trabajo antes de abandonar una actividad.</b>	Profesores.
<b>Actualización automática (renovación mediante licencias anuales) en mantenimiento, filtrado web y filtrado antivirus de correo para toda la red del colegio.</b>	Responsable servicio de mantenimiento.
<b>Sistemas de filtrado y cortafuegos.</b>	Responsable servicio de mantenimiento.
<b>Doble factor de autenticación</b>	Comunidad Educativa

Actuaciones de formación y concienciación.

### Seguridad

Actuaciones	Temporalización
Participación en el Plan director	Según disponibilidad
Cerrar sesión de trabajo antes de abandonar la actividad	Durante el curso
Promover el uso de contraseñas.	Durante el curso
AULA MOODLE #PSCD #MMCCÁvila 4.1 Plan de seguridad y confianza digital (PSCD)	Durante el curso
Programa Líderes Digitales.	Durante el curso
Curso AULA MOODLE #PSCD #MMCCÁvila 4.1 Plan de seguridad y confianza digital (PSCD)	Durante el curso

### Propuestas de innovación y mejora.

Una vez expuestas las líneas de actuación, creemos que es especialmente relevante presentar unas propuestas de innovación y mejora puesto que unos de los propósitos de nuestro Plan es que sea abierto y que este constantemente actualizado. Son las que se muestran a continuación:

- ✓ Tener un ordenador para cada alumno del centro y poder utilizarlo indistintamente en cualquier momento de la jornada escolar sin necesidad de estar pendientes del horario de informática.
- ✓ Establecer criterios comunes en las programaciones didácticas para el desarrollo de la competencia digital del alumnado.
- ✓ Especificar en el Plan de Atención a la Diversidad los recursos, materiales y programas TIC utilizados por los especialistas de Pedagogía Terapéutica y Audición y Lenguaje.
- ✓ Realizar anualmente el profesorado su autoevaluación en competencia digital <https://autoevaluaciontic.educa.jcyl.es>
- ✓ Mantener al menos una acción formativa relacionada con las TIC en cada curso escolar involucrando al mayor número posible de profesorado.
- ✓ Fomentar el uso de las Tic en los procesos de evaluación del alumnado, y de las actividades del centro.
- ✓ Digitalización de procesos documentales del centro.

- ✓ Actualizar la gestión de fondos de la biblioteca, así como el uso de la misma con un software específico.
- ✓ Establecer y difundir normas y procedimientos de mantenimiento de dispositivos.
- ✓ Fomentar la participación del centro en actividades de formación y concienciación sobre el uso seguro de los equipos, servicios y convivencia en la red.
- ✓ Obtener dos armarios cargadores para poder sacar el mayor provecho a los portátiles que tenemos en el centro.

## Evaluación.

Se llevará a cabo una evaluación del Plan del centro mediante estrategias de seguimiento y diagnóstico, así como determinar propuestas de mejora del mismo.

### Evaluación del Plan.

Una vez transcurrido el Plan Digital, se llevará a cabo una evaluación del mismo atendiendo a las tres dimensiones sobre las que hemos estructurado nuestros objetivos: dimensión pedagógica, organizativa y tecnológica. Esto nos ayudará a poder subsanar los errores y poder mejorar la eficacia de nuestro plan para cursos posteriores.